

**ORDENANÇA MUNICIPAL GENERAL DE MEDIA MBIENT**

Article	Descripció
<b>TÍTOL PRIMER</b>	<b>GESTIÓ DE RESIDUS</b>
<b>CAPITOL I</b>	<b>CONDICIONS GENERALS I ÀMBIT DE PRESTACIÓ DELS SERVEI</b>
Article 1	Objecte
Article 2	Àmbit d'aplicació
Article 3	Drets i deures de les persones usuàries
Article 4	Objectius
Article 5	Residus domèstics. Definicions
Article 6	Classificació
Article 7	Fraccions residuals
Article 8	Categories de residus domiciliaris en funció de la procedència
Article 9	Classes de serveis municipals de recollida
Article 10	Residus exclosos del servei municipal de recollida
<b>CAPITOL II</b>	<b>SERVEIS GENERALS DE RECOLLIDA DE RESIDUS</b>
Article 11	Modalitats de recollida general de residus
Article 12	Obligacions de les persones usuàries
Article 13	Limitacions en la utilització dels contenidors i zones adjacents
Article 14	Altres prohibicions
Article 15	Condicions dels edificis o locals
<b>CAPITOL III</b>	<b>LES DEIXALLERIES</b>
Article 16	Objecte de la deixalleria
Article 17	Persones usuàries de les deixalleries
Article 18	Funcionament de la deixalleria
<b>CAPITOL IV</b>	<b>LA RECOLLIDA SECTORIAL DE RESIDUS</b>
Article 19	Objecte de la recollida sectorial
Article 20	Recollida de voluminosos
Article 21	Recollida d'animals morts
Article 22	Recollida del cartró comercial
<b>CAPITOL V</b>	<b>DISPOSICIONS GENERALS I HORARIS</b>
Article 23	Disposicions generals
Article 24	Horaris del servei
<b>CAPITOL VI</b>	<b>TERRES, RUNES, ENDERROCS I ALTRES RESIDUS DE LA CONSTRUCCIÓ</b>
Article 25	Objecte
Article 26	Definicions
Article 27	Finalitat de la intervenció municipal
Article 28	Recollida de runes a la via pública
Article 29	Prohibicions
Article 30	Subjecció a llicència
Article 31	Identificació dels contenidors i dels sacs
Article 32	Instal·lació i manipulació dels contenidors
Article 33	Retirada dels contenidors
Article 34	Lliurament als serveis municipals
Article 35	Condicions del transport
Article 36	Neteja de les runes a la via pública
<b>CAPITOL VII</b>	<b>PROCEDIMENT SANCIONADOR</b>
Article 37	Infraccions
Article 38	Competència
Article 39	Multes coercitives



Article 40	Restauració i restabliment dels serveis afectats
Article 41	Tipificació general de les infraccions
Article 42	Infraccions en matèria de gestió de residus
Article 43	Infraccions en matèria de residus municipals
Article 44	Infraccions en matèria de gestió de runes
Article 45	Règim general de sancions
Article 46	Sancions en matèria de gestió de residus
Article 47	Responsabilitat i indemnització per danys
Article 48	Sancions de suspensió i clausura d'establiments o activitats
Article 49	Graduació de les sancions
Article 50	Responsabilitat
Article 51	Procediment sancionador
Article 52	Iniciació del procediment sancionador
<b>TÍTOL SEGON</b>	<b>NETEJA DE LA VIA PÚBLICA</b>
<b>CAPITOL I</b>	<b>DISPOSICIONS GENERALS</b>
Article 53	Definició
Article 54	Zones d'ús públic de propietat privada
Article 55	Lliurament de residus
Article 56	Deixalles sòlides de petit format
Article 57	Neteges especials
<b>CAPITOL II</b>	<b>NETEJA DE LA VIA PÚBLICA</b>
Article 58	Disposicions generals
Article 59	Execució subsidiària
Article 60	Prohibicions
Article 61	Retirada d'objectes i materials
<b>CAPITOL III</b>	<b>PINTADES I ENGANXADA DE CARTELLS ALS IMMOBLES</b>
Article 62	Disposicions generals
Article 63	Pintades i enganxada de cartells
<b>CAPITOL IV</b>	<b>NETEJA I MANTENIMENT DELS SOLARS</b>
Article 64	Solars municipals
Article 65	Solars cedits a l'ús públic
Article 66	Solars, immobles i finques particulars
<b>CAPITOL V</b>	<b>REPERCUSIONS DE LA TINENÇA D'ANIMALS EN LA NETEJA DE LA VIA PÚBLICA</b>
Article 67	Persones responsables
Article 68	Obligacions
<b>CAPITOL VI</b>	<b>NETEJA DE LA CIUTAT QUANT A L'ÚS COMÚ ESPECIAL I A L'ÚS PRIVATIU I ALS ACTES PÚBLICS</b>
Article 69	Disposicions generals
Article 70	Persones responsables
Article 71	Actes públics
Article 72	Publicitat
<b>CAPITOL VII</b>	<b>PROCEDIMENT SANCIONADOR</b>
Article 73	Infraccions
Article 74	Competència
Article 75	Multes coercitives
Article 76	Restauració i restabliment dels serveis afectats
Article 77	Tipificació general de les infraccions
Article 78	Infraccions en matèria de neteja viària
Article 79	Règim general de sancions

Article 80	Responsabilitat i indemnització per danys
Article 81	Sancions de suspensió i clausura d'establiments o activitats
Article 82	Graduació de les sancions
Article 83	Responsabilitat
Article 84	Procediment sancionador
Article 85	Iniciació del procediment sancionador
<b>TÍTOL TERCER</b>	<b>CONTAMINACIÓ ATMOSFÈRICA I ODORÍFERA</b>
<b>CAPÍTOL I</b>	<b>CONSIDERACIONS GENERALS</b>
Article 86	Emissions contaminants
Article 87	Emanacions gasoses
<b>CAPÍTOL II</b>	<b>EMISSIÓ DE PARTÍCULES EN SUSPENSIÓ</b>
Article 88	Desenvolupament de les activitats que emeten partícules en suspensió
<b>CAPÍTOL III</b>	<b>CONDUCTES D'EVACUACIÓ</b>
Article 89	Evacuació d'agents contaminants
Article 90	Criteris constructius de conductes domèstics
Article 91	Materials i aïllament de les xemeneies
<b>CAPÍTOL IV</b>	<b>OLORS MOLESTES</b>
Article 92	Normes generals
<b>CAPÍTOL V</b>	<b>MANTENIMENT, REVISIONS I INSPECCIONS</b>
Article 93	Manteniment
Article 94	Revisions
Article 95	Inspecció
<b>TÍTOL QUART</b>	<b>CONTAMINACIÓ ACÚSTICA</b>
<b>CAPÍTOL I</b>	<b>OBJECTE I ÀMBIT D'APLICACIÓ</b>
Article 96	Objecte
Article 97	Àmbit d'aplicació
Article 98	Definicions i índexs acústics
Article 99	Drets i deures
<b>CAPÍTOL II</b>	<b>GESTIÓ AMBIENTAL DEL SOROLL</b>
Article 100	Zonificació acústica i mapa de capacitat acústica
Article 101	Zones d'especial protecció de la qualitat acústica (ZEPQA)
Article 102	Zones acústiques de règim especial (ZARE)
<b>CAPÍTOL III</b>	<b>INTERVENCIÓ ADMINISTRATIVA SOBRE ELS EMISSORS ACÚSTICS</b>
Article 103	Valors límit
Article 104	Suspensió dels objectius de qualitat acústica
Article 105	Integració de la intervenció acústica en les actuacions ambientals
Article 106	Altres activitats
<b>CAPÍTOL IV</b>	<b>ACTIVITATS</b>
Article 107	Classificació
Article 108	Requeriments tècnics per a les activitats
Article 109	Activitats de càrrega i descàrrega de mercaderies
Article 110	El servei de neteja i recollida d'escombraries
<b>CAPÍTOL V</b>	<b>ACTIVITATS A L'AIRE LLIURE</b>
Article 111	Disposició de caràcter general
Article 112	Activitats festives i altres actes a la via pública
Article 113	Instal·lacions amb sistemes de megafonia

<b>CAPÍTOL VI</b>	<b>RELACIONS DE VEÏNAT I COMPORTAMENT CIUTADÀ</b>
Article 114	Comportament ciutadà
Article 115	Animals de companyia
<b>CAPÍTOL VII</b>	<b>VEHICLES DE MOTOR I CICLOMOTORS</b>
Article 116	Vehicles de motor i ciclomotors
Article 117	Vehicles destinats a serveis d'urgències
<b>CAPÍTOL VIII</b>	<b>SISTEMES D'AVIS ACÚSTIC</b>
Article 118	Condicions de funcionament
Article 119	Funcionament anormal
<b>CAPÍTOL IX</b>	<b>CONSTRUCCIONS</b>
Article 120	Aïllament acústic a les façanes
Article 121	Treballs de construcció
Article 122	Instal·lacions de climatització, condicionament d'aire i ventilació
Article 123	Ús i funcionament de les instal·lacions comunitàries, auxiliars i/o complementàries de l'edificació
<b>CAPÍTOL X</b>	<b>INSPECCIÓ I CONTROL</b>
Article 124	Denúncies
Article 125	Inspecció
Article 126	Funció dels inspectors
Article 127	Acta de la inspecció
<b>CAPÍTOL XI</b>	<b>RÈGIM SANCIONADOR</b>
Article 128	Classificació d'infraccions
Article 129	Tipificació
Article 130	Responsabilitat
Article 131	Mesures provisionals
Article 132	Sancions
Article 133	Gradació de les sancions
Article 134	Procediment
Article 135	Multes coercitives
Article 136	Diagnòstic i mesures cautelars per als vehicles de motor i ciclomotors
Article 137	Òrgans competents
Article 138	Prescripció
<b>ANNEX 1</b>	<b>QUALITAT ACÚSTICA DEL TERRITORI. MAPES DE CAPACITAT</b>
1	Àmbit d'aplicació
2	Objectius de qualitat
3	Valors límit d'immissió en dB(A)
4	Acompliment
5	Determinació dels nivells d'immissió
6	Avaluació
<b>ANNEX 2</b>	<b>OBJECTIUS DE QUALITAT APLICABLES A L'ESPAI INTERIOR</b>
1	Àmbit d'aplicació
2	Objectius de qualitat aplicables a l'espai interior
3	Acompliment
4	Determinació dels nivells d'immissió
5	Avaluació
<b>ANNEX 3</b>	<b>IMMISSIÓ SONORA APLICABLE A L'AMBIENT EXTERIOR PRODUÏDA PER LES ACTIVITATS, INCLOSES LES DERIVADES DE LES RELACIONS DE VEÏNATGE</b>
1	Àmbit d'aplicació

2	Valors límit d'immissió
3	Acompliment dels valors límit d'immissió
4	Determinació dels nivells d'immissió
5	Avaluació
<b>ANNEX 4</b>	<b>IMMISSIÓ SONORA APLICABLE A L'AMBIENT INTERIOR PRODUÏDA PER LES ACTIVITATS, INCLOSES LES DERIVADES DE LES RELACIONS DE VEÏNATGE</b>
1	Àmbit d'aplicació
2	Valors límit d'immissió
3	Acompliment dels valors límit d'immissió
4	Determinació dels nivells d'immissió
5	Avaluació
<b>ANNEX 5</b>	<b>DETERMINACIÓ I AVALUACIÓ DELS NIVELLS D'IMMISSIÓ</b>
1	Àmbit d'aplicació
2	Determinació dels nivells d'immissió en ambient exterior
3	Determinació dels nivells d'immissió en ambient interior
4	Càlcul del nivell d'avaluació $L_{ar}$
<b>ANNEX 6</b>	<b>VALORS LÍMIT D'EMISSIÓ DE SOROLL DELS VEHICLES DE MOTOR I DELS CICLOMOTORS</b>
1	Àmbit d'aplicació
2	Valors límit d'emissió
3	Acompliment
4	Determinació del nivell d'emissió
<b>ANNEX 7</b>	<b>IMMISSIÓ DE LES VIBRACIONS ALS INTERIORS DELS EDIFICIS</b>
1	Àmbit d'aplicació
2	Valors límit d'emissió
3	Acompliment
4	Determinació del nivell d'emissió
<b>ANNEX 8</b>	<b>AÏLLAMENT ACÚSTIC</b>
1	Àmbit d'aplicació
2	Valors d'aïllament acústic a les façanes contra el soroll aeri $D_{2m,nT,Atr}$
3	Aïllament acústic al soroll aeri entre recintes
4	Aïllament acústic al soroll d'impacte entre locals
5	Mesuraments <i>in situ</i>
<b>ANNEX 9</b>	<b>REGULACIÓ DEL FUNCIONAMENT, NIVELLS MÀXIMS I METODOLOGIA DE MESURAMENT PER ALS AVISADORS ACÚSTICS</b>
1	En el cas de les sirenes
2	En el cas d'alarmes
<b>ANNEX 10</b>	<b>REQUERIMENTS TÈCNICS DELS LIMITADORS - ENREGISTRADORS</b>
1	Requeriments tècnics del limitador-enregistrador
<b>ANNEX 11</b>	<b>CLASSIFICACIÓ DE LES ACTIVITATS EN FUNCIÓ DEL NIVELL D'IMMISSIÓ ACÚSTICA DINS EL SEU RECINTE</b>
	Grup I entre 95 - 100 dB(A)
	Grup II entre 90 - 94 dB(A)
	Grup III entre 85 - 89 dB (A)
	Grup IV inferior o igual a 84 dB (A)
<b>ANNEX 12</b>	<b>CONTINGUT MÍNIM DELS INFORMES DE MESURAMENT I CERTIFICAT ACÚSTIC D'AÏLLAMENT</b>

<b>ANNEX 13</b>	<b>REQUISITS QUE HAN D'ACOMPLIR ELS ENGINYERS PER TAL DE PODER REALITZAR MESURAMENTS ACÚSTICS I D'AÏLLAMENT</b>
1	Personal
2	Mitjans i equips
3	Responsabilitat
<b>TÍTOL CINQUÈ</b>	<b>CONTAMINACIÓ LLUMINOSA</b>
Article 139	Prevenició de la contaminació lluminosa
Article 140	Atribucions de l'Ajuntament en matèria de protecció contra la contaminació lluminosa
Article 141	Enllumenat públic
Article 142	Establiments comercials
Article 143	Infraccions en relació amb la contaminació lluminosa
Article 144	Sancions
<b>TÍTOL SISÈ</b>	<b>PROTECCIÓ I TINEÇA D'ANIMALS DE COMPANYIA</b>
<b>CAPÍTOL I</b>	<b>DISPOSICIONS GENERALS</b>
Article 145	Finalitat
Article 146	Definició
Article 147	Àmbit d'aplicació
Article 148	Allotjament
Article 149	Prohibicions
Article 150	Obligacions
Article 151	Trasllat d'animals
Article 152	Recollida d'animals abandonats
Article 153	Acolliment d'animals
Article 154	Colònies de gats
Article 155	Condicions higièniques
<b>CAPÍTOL II</b>	<b>IDENTIFICACIÓ I CONTROL DELS ANIMALS DE COMPANYIA</b>
Article 156	Identificació i control
Article 157	Cens i registre
Article 158	Control sanitari
Article 159	Nuclis zoològics
<b>CAPÍTOL III</b>	<b>LES COMPETÈNCIES MUNICIPALS</b>
Article 160	Competències de l'Ajuntament
<b>CAPÍTOL IV</b>	<b>LES INFRACCIONS I SANCIONS</b>
Article 161	
Article 162	
Article 163	
<b>TÍTOL SETÈ</b>	<b>ESTABLIMENT I FUNCIONAMENT D'INSTAL·LACIONS DE RADIOCOMUNICACIÓ</b>
<b>CAPÍTOL I</b>	<b>DISPOSICIONS GENERALS</b>
Article 164	Objecte
Article 165	Àmbit d'aplicació
Article 166	Finalitats
<b>CAPÍTOL II</b>	<b>LES INSTAL·LACIONS EXISTENTS I EL PROGRAMA DE DESENVOLUPAMENT DE LA XARXA</b>
Article 167	Pla de desenvolupament de la xarxa
Article 168	Contingut del pla de desenvolupament de xarxa
Article 169	Limitacions de les instal·lacions
Article 170	Criteris d'aplicació
Article 171	Normes de protecció de la salut i del medi ambient
Article 172	Restriccions en els emplaçaments protegits o sensibles

.....



<b>CAPÍTOL III</b>	<b>INTERVENCIÓ ADMINISTRATIVA</b>
Article 173	Classificació de les instal·lacions de radiocomunicació
Article 174	Constitució de fiança
Article 175	Controls inicials i periòdics
<b>CAPÍTOL IV</b>	<b>RÈGIM SANCIONADOR</b>
Article 176	Obligacions dels titulars de l'activitat
Article 177	Règim d'infraccions i sancions
<b>TÍTOL VUITÈ</b>	<b>SANEJAMENT I ABOCAMENT D'AIGÜES RESIDUALS A XARXA INDIRECTA CONNECTADA AL RIU EBRE</b>
<b>CAPÍTOL I</b>	<b>DISPOSICIONS GENERALS</b>
Article 178	Objecte
Article 179	Finalitat
Article 180	Àmbit d'aplicació
Article 181	Definicions
Article 182	Règim d'intervenció municipal
<b>CAPÍTOL II</b>	<b>ABOCAMENTS D'AIGÜES RESIDUALS A LA XARXA INDIRECTA CONNECTADA AL RIU EBRE : REGIM D'AUTORITZACIÓ</b>
Article 183	Autorització d'abocament d'aigües residuals a la xarxa indirecta connectada al riu Ebre
Article 184	Supòsits de revisió de les autoritzacions d'abocament d'aigües residuals
Article 185	Tramitació administrativa de les modificacions en els abocaments d'aigües residuals
Article 186	Validesa de l'autorització d'abocament
Article 187	Pèrdua de l'autorització d'abocament
<b>CAPÍTOL III</b>	<b>INSPECCIÓ I CONTROL</b>
Article 188	Atribucions de l'Ajuntament
Article 189	Actuació inspectora
Article 190	Facultats del personal inspector
Article 191	Obligacions del personal inspector
Article 192	Obligacions de la persona titular de les instal·lacions
Article 193	Procediment d'inspecció
Article 194	Documentació de les actuacions
<b>CAPÍTOL IV</b>	<b>SITUACIONS D'EMERGÈNCIA</b>
Article 195	Definició
Article 196	Comunicació d'una situació d'emergència
<b>CAPÍTOL V</b>	<b>RÈGIM SANCIONADOR</b>
Article 197	Règim sancionador
Article 198	Mesures cautelars
<b>CAPÍTOL VI</b>	<b>TAXES</b>
Article 199	Taxes
<b>ANNEX</b>	<b>DOCUMENTACIÓ TÈCNICA, LÍMITS QUALITATIUS I CONDICIONS</b>
	<b>DISPOSICIÓ ADDICIONAL</b>
	<b>DISPOSICIÓ DEROGATÒRIA</b>

## **TÍTOL PRIMER: GESTIÓ DE RESIDUS**

### **CAPITOL I. CONDICIONS GENERALS I ÀMBIT DE PRESTACIÓ DELS SERVEIS**

#### **Article 1. Objecte**

1. Aquest títol té per objecte regular les condicions per a:

- a) Gestionar correctament els residus per part dels productors i/o persones posseïdores.
- b) Fer un bon ús dels serveis municipals de recollida de residus.
- c) Millorar les condicions de neteja dels espais privats, i de la via pública del municipi, en les quals l'Ajuntament ha de prestar, i la persona usuària ha d'utilitzar, el servei de recollida de residus domèstics i d'altres tipus, la gestió dels quals correspongui als ens locals.

2. D'acord amb la competència local i els serveis atribuïts als ajuntaments per la Llei 7/1985, de 2 d'abril, reguladora de les bases del règim local; pel Decret legislatiu 2/2003, de 28 d'abril, pel qual s'aprova el Text refós de la Llei municipal i de règim local de Catalunya; i la legislació sectorial vigent constituïda pel Decret Legislatiu 1/2009, de 21 de juliol, pel qual s'aprova el text refós de la Llei reguladora dels residus a Catalunya; la Llei 22/2011, de residus i sòls contaminats; la Llei 11/1997, de 24 d'abril, d'envasos i residus d'envasos, i les normes que les complementen i desenvolupen.

3. L'assoliment d'una ciutat neta comporta la mateixa problemàtica que tota actuació que tendeix a preservar el medi ambient, adequat per al desenvolupament de la persona, que constitueix un dels drets fonamentals que emana la nostra Constitució. La consecució d'aquests objectius no depèn exclusivament i aïllada de l'actuació dels poders públics, sinó, sobretot, de l'obligació de la ciutadania de conservar el medi ambient.

4. En aquest sentit, es presta atenció especial a les normes de comportament i col·laboració ciutadana, en el benentès que l'exercici dels drets i llibertats tingui com a límit la incidència sobre els interessos col·lectius. Especialment, les obligacions específiques que corresponen als qui, per conveniència de les seves activitats econòmiques, socials o lúdiques, incideixen singularment sobre les condicions de salubritat, seguretat i ornament públics. Amb aquesta finalitat, cal establir mesures preventives i delimitar les responsabilitats corresponents.

5. Així, s'estableixen els criteris que, per tal de preservar el nivell de netedat de la nostra ciutat i, en conseqüència, d'habitabilitat i condicions mediambientals, hagin d'incorporar les concessions, llicències i altres autoritzacions administratives que emparin activitats que, per la seva natura, ubicació o àrea d'influència, puguin deteriorar els nivells de netedat, salubritat, seguretat i ornament públics exigibles.

#### **Article 2. Àmbit d'aplicació**

1. L'àmbit d'aplicació d'aquest títol són els residus classificats com a domèstics per la legislació. També, la recollida i la neteja a la via pública que s'origina a l'àmbit territorial del terme municipal de Tortosa.

2. S'entendrà per via pública: els carrers, les places, les voreres, les calçades; en general, les zones pavimentades, els túnels, les zones verdes, les zones terrisses, els passos subterranis i elevats, les ribes i lleres, i altres béns d'ús públic destinats directament a l'ús comú general de la ciutadania.

#### **Article 3. Drets i deures de les persones usuàries**

1. Aquest apartat regula els drets i deures de la totalitat de les persones residents, transeünts, visitants i titulars d'activitats professionals amb seu a Tortosa en relació amb la recollida, el reciclatge, el transport, la valorització, la neteja i la disposició final dels residus domèstics.



2. Tenen la condició de persones usuàries del servei municipal de recollida de residus i neteja viària tots els veïns i veïnes i altres persones físiques amb domicili a Tortosa, i les persones físiques o jurídiques titulars de qualsevol tipus d'establiment professional, comercial, industrial o de serveis situat en el terme municipal, en els termes i limitacions que l'ordenança estableix. D'altra banda, estan subjectes a les estipulacions sobre recollida de residus i neteja viària de Tortosa totes aquelles persones que de manera transitòria es desplacin pel municipi.
3. Tots les persones residents, transeünts i visitants de Tortosa, així com els titulars d'activitats professionals al municipi, estan obligats a prevenir i evitar l'embrutiment de la ciutat, a mantenir unes condicions adequades d'higiene, salubritat, seguretat i ornament públic, reduir i minimitzar la producció de residus, fomentar-ne la reutilització i afavorir-ne el reciclatge. Tenen el deure de complir les normes contingudes en aquesta ordenança i de denunciar els incompliments que presenciïn o dels quals tinguin un coneixement cert.

#### **Article 4. Objectius**

L'Ajuntament de Tortosa té els següents objectius en matèria de gestió de residus:

- a) Promoure la minimització dels residus i de la perillositat.
- b) Promoure'n la reutilització.
- c) Promoure la recollida selectiva de les diferents fraccions residuals.
- d) Reciclar els materials i la fracció orgànica dels residus municipals.
- e) Valoritzar.
- f) Promoure un ús adequat del sistema de gestió dels residus i evitar el deteriorament de la ciutat i de la qualitat de vida.

#### **Article 5. Residus domèstics. Definicions**

1. Són residus domèstics els generats als domicilis particulars, els comerços, les oficines i els serveis, i també els que no tenen la consideració de residus especials i que per llur naturalesa o composició es poden assimilar als que es produeixen en els dits llocs o activitats. Tenen també la consideració de residus domèstics els procedents de la neteja de les vies públiques, zones verdes, àrees recreatives, els animals domèstics morts, els mobles, els estris i els vehicles abandonats i els residus i els enderrocats procedents de reparació domiciliària.
2. Són residus comercials els generats per l'activitat pròpia del comerç al detall i a l'engròs, l'hoteleria, els bars, els mercats, les oficines i els serveis. Són equiparables a aquesta categoria, pel que fa a la gestió, els residus originats a la indústria que tenen la consideració d'assimilables als domèstics, d'acord amb el que estableix la legislació de categoria superior, reguladora dels residus. Els residus industrials que no poden ésser considerats assimilables als domèstics no són objecte de regulació a través d'aquesta ordenança.

#### **Article 6. Classificació**

Els residus domèstics es classifiquen en:

- a) Residus ordinaris: Són els produïts per l'activitat domèstica, de comerços, oficines, serveis i altres generadors singulars, assimilables als domèstics, així com els procedents de la neteja viària i dels espais verds.
- b) Residus voluminosos: Són els que no poden ser evacuats per mitjans convencionals de recollida a causa de la seva envergadura. El sistema de recollida és a través de les deixalleries o el que determini l'Ajuntament, que n'informarà a la ciutadania.
- c) Residus especials: Tenen el mateix origen que els ordinaris, però, a causa de la composició, es gestionen de manera diferent, perquè poden comprometre el tractament biològic o la recuperació d'altres fraccions, i poden comportar un risc per al medi o per a la salut de les persones.

#### **Article 7. Fraccions residuals**

Per definir les diferent formes de gestió, els residus municipals es divideixen en les fraccions següents:

- a) Matèria orgànica. Són residus orgànics propis de la llar, que es produeixen, principalment, durant la manipulació i preparació de menjar; els residus que provenen de mercats, restaurants i altres; els residus de jardineria no professional, tant si provenen d'espais públics com privats.
- b) Paper i cartró. Comprèn els papers, cartrons i envasos fets d'aquests materials, excepte els que figuren a la disposició addicional primera de la Llei 11/1997, de 24 d'abril, reguladora d'envasos i residus d'envasos.
- c) Vidre. Inclou els envasos d'un sol ús d'aquest material i d'altres, així com els vidres de finestres i miralls lliurats a les deixalleries.
- d) Envasos. Comprèn els definits com a objecte de recollida selectiva municipal a la Llei 11/1997, de 24 d'abril, reguladora d'envasos i residus d'envasos.
- e) Altres fraccions objecte de recollida selectiva o que es recullen a la deixalleria.
- f) Runa. Enderrocs procedents de reparació domiciliària en un volum inferior a 1 m<sup>3</sup>. Hauran de ser lliurats a les deixalleries. Per a quantitats superiors caldrà disposar d'un sistema propi de recollida i tractament.
- g) Residus sanitaris (Grups I-II). Aquests es gestionaran d'acord amb la normativa vigent de gestió de residus sanitaris.
- h) Rebuig. Materials no inclosos en cap de les fraccions residuals anteriors o que, tot i que formin part d'alguna, no es dipositen en els contenidors de recollida selectiva.

#### **Article 8. Categories de residus domiciliaris en funció de la procedència**

Segons l'origen, els residus municipals es classifiquen en les següents categories:

- a) Les deixalles d'alimentació i consum domèstic produïdes per la ciutadania en els habitatges particulars.
- b) Els residus procedents de la neteja de la via pública.
- c) Les restes de la poda i del manteniment no professional de jardineria, en volums inferiors als 2 m<sup>3</sup> per dia. Aquests residus s'han de dipositar en contenidors adequats per a restes vegetals.
- d) Els envasos, embalatges i embolcalls que es puguin incloure en aquesta categoria, segons el que determina la Llei 11/1997, de 24 d'abril, d'envasos i residus d'envasos.
- e) Les fraccions residuals produïdes per activitats econòmiques, sempre que siguin assimilables a residus domèstics.
- f) Els residus de consum en general produïts en hotels, hospitals, col·legis i altres establiments públics i de serveis, assimilables a residus domèstics.
- g) Els mobles, estris domèstics i trastos vells, inclosos roba, calçat i qualsevol producte anàleg.
- h) Els residus sanitaris dels Grups I i II, assimilables a domèstics de conformitat amb la normativa vigent de gestió de residus sanitaris.
- i) Els animals domèstics morts.
- j) Les deposicions dels animals domèstics que siguin lliurades tancades en bosses dins dels contenidors de rebuig.

#### **Article 9. Classes de serveis municipals de recollida**

Els serveis municipals de recollida es divideixen en serveis generals, servei de deixalleria i serveis sectorials.

#### **Article 10. Residus exclosos del servei municipal de recollida**

Queden exclosos del servei municipal de recollida de residus els materials següents:

- a) Els rebuigs, cendres i escòries produïts en fàbriques, tallers, magatzems i instal·lacions de tractament de residus.
- b) Les cendres produïdes en instal·lacions de calefacció central dels edificis.
- c) Els animals morts.
- d) Les deixalles i fems produïts en escorxadors, laboratoris i altres establiments similars, públics o privats.
- e) Els productes procedents del decomís, excepte els assimilables a residus domèstics, no tòxics ni perillosos.
- f) Els vehicles fora d'ús o no aptes per a la circulació, si hi concorren les condicions de presumpció d'abandonament que estableix l'Ordenança municipal de circulació.
- g) Qualsevol material residual que, en funció del seu contingut, sigui qualificat com a tòxic o perillós, que pugui danyar els contenidors de recollida, o no assimilable a domèstic.

## **CAPITOL II. SERVEIS GENERALS DE RECOLLIDA DE RESIDUS**

### **Article 11. Modalitats de recollida general de residus**

Segons la classe de residus i les característiques urbanístiques dels barris de la ciutat, el servei municipal de recollida general de residus pot adoptar les modalitats següents:

- a) Recollida en contenidors situats a la via pública, tant de rebuig, com de recollida selectiva.
- b) Recollida en contenidors soterrats a la via pública, tant de rebuig, com de recollida selectiva.
- c) Recollida de restes de manteniment no professional de jardineria en caixes obertes.

### **Article 12. Obligacions de les persones usuàries**

1. Són obligacions de les persones usuàries:

- a) Separar les diferents fraccions en origen, utilitzar les diferents modalitats de recollida, en funció de la fracció residual a la qual estan destinades, i respectar els horaris i sistemes de lliurament fixats.
- b) Lliurar les deixalles en condicions adequades perquè no produeixin abocaments mentre dura l'operació de recollida. Si per incompliment d'aquest deure es vessen residus a la via pública, la persona usuària en serà la responsable.

2. Les persones usuàries del servei general de recollida de residus han de deixar la brossa i els residus de la fracció selectiva orgànica tancats en bosses impermeables i amb resistència suficient per tal que no es trenquin durant la manipulació, amb dimensions que s'adaptin a les mides de les portes dels contenidors o de les bústies, en el cas dels soterrats, excepte per a la recollida selectiva que no ho necessiti. Les persones usuàries estan obligades a tancar la tapa del contenidor després de l'abocament.

3. Els diferents règims, horaris, freqüències i sistemes de recollida els estableixen els Serveis Municipals, els quals també poden establir l'obligació que les bosses, els poals i altres contenidors comunitaris siguin homologats.

4. La brossa s'ha de dipositar dins dels contenidors. Pel que fa a les caixes de cartró, aquestes han d'ésser dipositades dins del contenidor que pertoca, totalment plegades i, si cal, troscejades. En tots els casos de residus, especialment en el cas dels envasos, cal que es dipositin de manera que representin el mínim volum possible, .

5. Els serveis municipals poden rebutjar la recollida dels residus que no hagin estat convenientment presentats i lliurats per les persones usuàries, d'acord amb el que estipula aquesta Ordenança.

### **Article 13. Limitacions en la utilització dels contenidors i zones adjacents**

1. En aquelles zones on la recollida es fa mitjançant contenidors fixos, es prohibeix estacionar vehicles davant l'àrea senyalitzada per a la ubicació del contenidor.
2. Es prohibeix moure o traslladar els contenidors dels seus emplaçaments.
3. En aquelles zones on hi hagi contenidors soterrats, la seva presència pot determinar o condicionar la concessió de llicència de guals i, en cap cas, el cost derivat d'un possible canvi d'ubicació haurà de suportar-lo l'Ajuntament.

### **Article 14. Altres prohibicions**

1. Es prohibeix llençar materials encesos o brases als contenidors de recollida de residus i, en general, manipular-los, danyar-los, deteriorar-los o fer-ne un mal ús.
2. Es prohibeix dipositar-hi objectes punxants, amb claus, amb arestes tallants, o altres que puguin representar un risc per als vianants fora dels contenidors o de manera que puguin lesionar les persones que en facin un ús correcte. Amb caràcter general, es prohibeixen tots els materials que puguin danyar els contenidors. Aquests objectes hauran de ser portats a la deixalleria.
3. En relació amb la gestió de residus, està prohibit:
  - a) El lliurament de recipients al sistema de recollida municipal de deixalles que continguin líquids, aigües residuals, olis cremats i residus líquids o susceptibles de liquar-se.
  - b) L'evacuació de residus urbans per la xarxa de clavegueram, ni que s'hagin triturat prèviament.
  - c) La instal·lació de cremadors domèstics, individuals o col·lectius, per a deixalles.
  - d) L'abocament de residus tòxics o peril·losos.

### **Article 15. Condicions dels edificis o locals**

1. Els edificis destinats a habitatges particulars, els locals comercials, de serveis, i altres establiments que disposin de contenidors propis, han de tenir un espai tancat, dins de la propietat particular, de dimensions suficients, per a l'emmagatzematge dels residus que produeixen, fins a l'horari de dipositar-los dins dels contenidors de la via pública, degudament embossats. Han d'utilitzar contenidors propis, convenientment identificats amb el nom de la persona física o jurídica a la qual pertanyen i homologats, d'acord amb les prescripcions de l'Ajuntament.
2. Els serveis de recollida de residus municipals generats per particulars o per l'activitat pròpia del comerç al detall i a l'engròs, l'hoteleria, els bars, els mercats, les oficines i els serveis o els residus originats a la indústria que tenen la consideració d'assimilables als domèstics que produeixen més de 500 litres diaris de residus es consideren de prestació no obligatòria. Conseqüentment, els titulars d'aquests establiments o activitats estan obligats a disposar del corresponent contracte amb l'empresa autoritzada per l'Agència de Residus de Catalunya per a la gestió dels seus residus. Per tal de comprovar aquesta situació en tot moment l'Administració municipal pot sol·licitar d'inspeccionar aquesta documentació i, en cas d'irregularitats, pot instruir el corresponent procediment sancionador.
3. La gestió dels residus esmentats en l'anterior paràgraf, per part d'una empresa degudament autoritzada per l'Agència de Residus de Catalunya, quan escaigui, d'acord amb l'ordenança, comporta que:
  - a) El/La titular de l'activitat ha de tenir a disposició de l'Ajuntament el document que acredita la correcta gestió dels residus, amb detall de les fraccions objecte del contracte.
  - b) Tindrà igualment a disposició els justificants dels lliuraments efectuats, amb indicació del pes de cada una de les fraccions lliurades.

- c) No podrà utilitzar els contenidors de la via pública per a les fraccions que siguin objecte de contracte privat de gestió, per raó del tipus o quantitat de residu generat, d'acord amb allò que s'especifica a l'Ordenança.
  - d) L'horari de recollida el podrà determinar l'Ajuntament.
  - e) Els contenidors que s'utilitzin per a aquest sistema no podran situar-se a la via pública.
4. Els espais esmentats en el paràgraf anterior s'han de mantenir en les adequades condicions d'higiene i netedat; i l'acumulació de deixalles s'ha de portar a terme mitjançant l'ús de contenidors tancats estancs.
5. En els habitatges de nova construcció, edificis d'ús públic i establiments de restauració, o en obres de reforma integral d'aquests, les cuines han d'estar dotades amb elements contenidors i espais per aquests de capacitat adequada, per a la selecció en origen dels residus generats. D'acord amb la legislació vigent, la selecció bàsica ha de comprendre matèria orgànica, envasos i rebuig. Es recomanable afegir paper-cartró i vidre.
6. En les noves urbanitzacions s'ha de preveure una reserva d'espai per als contenidors corresponents, d'acord amb els criteris que l'Ajuntament determini. Aquesta actuació i els costos derivats caldrà que estiguin inclosos en les obres d'urbanització.

### **CAPITOL III. LES DEIXALLERIES**

#### **Article 16. Objecte de la deixalleria**

La deixalleria és una instal·lació de servei públic de recepció de residus, destinats a la selecció diferenciada dels residus domèstics transportats i lliurats per la ciutadania, a l'emmagatzematge en contenidors adients per a cada fracció i al transport dels residus fins a tractadors autoritzats, per tal de facilitar-ne la valorització.

#### **Article 17. Persones usuàries de les deixalleries**

1. Poden utilitzar el servei de les deixalleries els ciutadans i les ciutadanes particulars, com també les oficines, els comerços, les entitats públiques i privades i la petita indústria, que no tinguin l'obligació de contractar amb gestors autoritzats la recollida específica dels residus que generen, amb les limitacions de volum, pes i tipologia que s'estableixi l'Ajuntament.
2. En el moment de l'entrada al recinte cal formalitzar la fitxa de control, a recepció, i informar del material que s'hi porta. Les persones usuàries s'hauran d'identificar amb el nom, cognoms i procedència del residu. Caldrà respectar i complir les instruccions del personal del servei. En tot moment s'han de seguir les indicacions del personal de recepció per a dirigir-se al lloc de descàrrega, respectant les senyalitzacions. Els materials s'han de deixar dins del contenidor corresponent seguint els cartells indicadors. Està prohibit deixar restes al terra.

#### **Article 18. Funcionament de la deixalleria**

1. Amb caràcter general, la utilització de les deixalleries per part de les persones usuàries particulars que hi lliurin residus d'origen domèstic no estarà subjecta a cap contraprestació. Mitjançant la corresponent Ordenança fiscal, l'Ajuntament pot establir els tributs que hagin de satisfer les persones usuàries titulars d'activitats industrials, comercials o de serveis per la utilització de les deixalleries, així com la capacitat dels vehicles a partir de la qual també s'exigirà, en tot cas, el pagament del tribut. També es podrà determinar la quantitat màxima de residus que s'hi pot dipositar.
2. No es pot admetre el lliurament a les deixalleries de residus industrials que no estiguin identificats per part del gestor ni, en cap cas, residus industrials especials, tòxics o perillosos, ni residus sanitaris.



## **CAPITOL IV. LA RECOLLIDA SECTORIAL DE RESIDUS**

### **Article 19. Objecte de la recollida sectorial**

Els serveis de recollida sectorial tenen per objecte:

- a) La recollida de residus voluminosos.
- b) La recollida d'animals morts.
- c) La recollida del cartró comercial.

### **Article 20. Recollida de voluminosos**

1. La recollida dels residus voluminosos es portarà a terme mitjançant el sistema establert per l'Administració municipal, Com a norma general, 2 m<sup>3</sup> és el límit de lliurament ordenat al carrer i la llargada, amplada o alçada del voluminos a retirar no pot excedir els 3 metres. En tot cas està prohibit dipositar els residus voluminosos a l'interior dels contenidors de residus municipals
2. Queda prohibit dipositar residus voluminosos a la via pública sense autorització o comunicació, si s'escau, als serveis municipals.
3. L'Ajuntament pot disposar de servei de recollida concertada particular de residus voluminosos. Les persones usuàries podran emprar aquest servei o bé traslladar els residus directament a la deixalleria.
4. En cas de disposar de servei de recollida concertada particular de residus voluminosos, la persona usuària haurà de sol·licitar-la al prestatari del servei per concertar-ne la recollida. El residu haurà de ser dipositat a la porta exterior de l'edifici de la via pública; atesa la naturalesa d'aquest servei i el potencial perill de deixar les andròmines sense control a la via pública, el voluminos ha de ser custodiat per la persona usuària fins a la recollida efectiva per part de l'empresa responsable. L'horari de recollida el fixa per l'Ajuntament.
5. Està prohibit l'abandonament de residus voluminosos a la via pública en altres espais públics o privats. La persona responsable es farà càrrec dels costos derivats d'esmenar la situació i/o derivats dels danys i perjudicis causats, sens perjudici del règim sancionador corresponent, amb inclusió de multes coercitives.

### **Article 21. Recollida d'animals morts**

L'Ajuntament pot disposar de servei de recollida sectorial d'animals morts.

### **Article 22. Recollida del cartró comercial**

1. La persona titular d'una activitat que generi cartró comercial i que no els gestioni totalment per juntament, i en les condicions que aquest determini.
2. L'Ajuntament pot disposar d'un sistema de recollida porta a porta de cartró comercial. Amb caràcter general, el cartró comercial es dipositarà en dies laborables i en acabar l'horari comercial, ben plegat per tal que ocupi el menor espai possible, lligat amb cordill perquè no s'obrin els paquets, sense que pugui suposar molèsties per a vianants o vehicles i evitar que s'escampi per la via pública.



## **CAPITOL V. DISPOSICIONS GENERALS I HORARIS**

### **Article 23. Disposicions generals**

1. L'Ajuntament ha d'establir la prestació del servei de recollida general i sectorial, en totes les modalitats, amb la freqüència i els horaris que consideri més adients, i pot introduir-hi les modificacions que, per causa d'interès públic, consideri convenientes.
2. L'Administració municipal farà pública qualsevol canvi en l'horari, la forma o la freqüència de prestació dels serveis amb antelació suficient.

### **Article 24. Horaris del servei**

1. Quan la prestació del servei de recollida sigui diürna, es fixarà l'horari de dipòsit de les escombraries, així com el de retirada dels contenidors.
2. El lliurament i dipòsit als contenidors s'ha de realitzar dintre de les següents franges horàries:
  - a) Als contenidors de fracció orgànica i de rebuig: entre les 19 i les 23 h.
  - b) Als contenidors d'envasos de vidre: entre les 7 i les 23 h.
  - c) Als contenidors de paper-cartró i envasos lleugers: a qualsevol hora.

## **CAPITOL VI. TERRES, RUNES, ENDERROCS I ALTRES RESIDUS DE LA CONSTRUCCIÓ**

### **Article 25. Objecte**

Aquest capítol regula el dipòsit, el lliurament, la càrrega, el transport, l'acumulació i l'abocament de les terres, runes, enderrocs i altres residus de la construcció continguts en la normativa vigent sobre residus de la construcció. També és objecte de regulació, la instal·lació a la via pública de contenidors i de sacs destinats a la recollida i al transport d'aquests residus procedents de la construcció i la demolició d'edificis i d'obres en general.

### **Article 26. Definicions**

Amb l'efecte d'aquest capítol, s'entendrà per:

- a) Contenedor metàl·lic: el recipient metàl·lic reutilitzable, de forma prismàtica trapezoïdal o rectangular, equipat amb tapa i dispositius que en permetin la càrrega i descàrrega mecanitzada des de vehicles adaptats exclusivament al transport d'aquests residus.
- b) Sac de runes: el recipient de teixit de material tèxtil o plàstic, de forma cúbica o prismàtica rectangular, dotat de dispositius de suspensió que en permetin la càrrega i descàrrega des de vehicles amb caixa de càrrega dotats amb els elements d'elevació adients.
- c) Titular del contenidor o del sac de runes: la persona física o jurídica que el comercialitza buit, ella mateixa o amb la intermediació de tercers, i que percep directament o indirectament de la persona usuària un preu pel subministrament, recollida, transport i disposició un cop ple, així com la persona promotora de l'obra o el titular de la llicència d'obres.
- d) Responsables del contenidor o del sac de runes: la persona física o jurídica promotora de l'obra o, si s'escau, el titular de la llicència d'obres o el constructor que l'està utilitzant.
- e) Transportista del contenidor o del sac de runes: la persona física o jurídica, coincident o no amb el responsable del sac, inscrita en el Registre de Transportistes de l'Agència de Residus de Catalunya, i responsable de la recollida, transport i disposició un cop ple.

### **Article 27. Finalitat de la intervenció municipal**

La intervenció de l'Administració municipal en la gestió de runes té com a finalitats evitar:

- a) L'abocament incontrolat o fet de manera inadequada.
- b) L'abocament en llocs no autoritzats.
- c) L'ocupació indeguda de terrenys o de béns de domini públic.
- d) L'abandonament a la via pública de les runes i dels contenidors i sacs amb els quals es recullen.
- e) La generació de brutícia a la via pública i en altres espais de la ciutat.

#### **Article 28. Recollida de runes a la via pública**

1. El dipòsit i la recollida de terres, runes, enderroc i altres residus de la construcció a la via pública s'ha de portar a terme per mitjà de contenidors metàl·lics o de sacs degudament autoritzats.
2. Queda prohibit l'abandonament o la recollida de residus inadequats en els contenidors i sacs de terres i runes, com també el dipòsit d'aquests residus de la construcció en contenidors de recollida de residus domèstics.
3. Tant en contenidors metàl·lics com en sacs col·locats a la via pública, no s'hi pot dipositar residus que, tot i procedir de moviments de terres, obres de reforma o d'enderroc d'immobles, siguin caracteritzables com a residus especials, d'acord amb allò que disposa el catàleg de residus de Catalunya.

#### **Article 29. Prohibicions**

1. No es poden dipositar en els contenidors metàl·lics o en els sacs de runes residus que continguin matèries inflamables, explosives, nocives o perilloses, residus susceptibles de putrefacció, ni cap mena de materials que, per qualsevol causa, puguin causar molèsties al veïnat i als vianants o danys als contenidors.
2. No es poden dipositar mobles, estris, trastos vells i qualsevol altre material residual als contenidors metàl·lics o als sacs de runes, regulats en aquest capítol, quan aquest vagin destinats a terres i runes. En tot cas, hauran de ser dipositats en contenidors específics per a aquests materials.
3. No es poden abocar terres, runes ni enderroc en terrenys de propietat pública o particular, llevat que es tracti de dipòsit controlat degudament autoritzat. Tanmateix, es podrà fer un reblliment o abocament temporal si es disposa de l'autorització corresponent.
4. No es poden deixar al carrer contenidors ni sacs de terres i runes del migdia del dissabte fins a les set hores del matí del dilluns següent, excepte en els polígons industrials, urbanitzacions i zones similars autoritzades, o excepte autorització expressa per part de l'Ajuntament ateses les circumstàncies especials de la naturalesa de determinades obres.

#### **Article 30. Subjecció a llicència**

1. La col·locació de contenidors metàl·lics i sacs de runes a la via pública ha de ser autoritzada per l'Administració municipal, mitjançant la corresponent llicència, en la qual s'indicarà el termini i les condicions amb què s'atorga.
2. Els contenidors i sacs de runes situats a l'interior delimitat de les zones d'obres no necessiten llicència, però els responsables s'han d'ajustar a les disposicions d'aquesta ordenança.

#### **Article 31. Identificació dels contenidors i dels sacs**

1. Els contenidors metàl·lics i els sacs de runes han de presentar a la part exterior les següents dades:

- a) Nom o raó social i telèfon de la persona titular.
  - b) Nom o raó social del transportista que ha de recollir el contenidor o el sac, si no es tracta de la mateixa empresa responsable.
  - c) Data de caducitat de la llicència.
2. L'omissió de qualsevol d'aquests requisits justificarà l'inici del procediment per tal que el contenidor o el sac sigui retirat, o bé per l'empresa o bé pels serveis municipals, amb el cost del transport, buidatge i dipòsit del contingut a càrrec, solidàriament, de la persona titular, la persona responsable i el transportista, i amb independència de la sanció que correspongui per la infracció en què s'hagi incorregut.

### **Article 32. Instal·lació i manipulació dels contenidors**

1. Les operacions d'instal·lació i de retirada dels contenidors metàl·lics s'ha de realitzar de forma que no causin molèsties a la ciutadania. S'han de manipular de manera que el contingut no caigui a la via pública i, no pugui ser aixecat o escampat pel vent.
2. Els contenidors han de ser posats de manera que no danyin el paviment sobre el qual es troben situats, aplicant-hi les mesures de prevenció que calgui. El cost de les reparacions derivades de la no observació d'aquesta obligació seran imputats a la persona responsable de la col·locació, independentment de la sanció corresponent.
3. En cap cas, el contingut de materials no pot excedir el nivell més baix del límit superior del contenidor. L'incompliment d'aquest requisit dóna lloc a la sanció corresponent i a la retirada del contenidor afectat, amb el cost de transport, buidatge i dipòsit a càrrec de la persona titular.
4. Mentre no siguin utilitzats, en horari nocturn i, en tot cas, fora de l'horari laboral, els contenidors han de romandre tapats, de manera que no s'hi puguin produir abocaments o vessaments.

### **Article 33. Retirada dels contenidors**

1. Els contenidors metàl·lics a la via pública seran retirats:
  - a) Quan hagi caducat el termini per al qual s'ha atorgat la llicència d'ocupació de la via pública i, en tot cas, quan hagi expirat el de la llicència d'obres.
  - b) En el termini de les vint-i-quatre hores següents a l'acabament de les obres, encara que no hagi finalitzat el termini de la llicència.
  - c) En qualsevol moment, per raons d'interès públic, a requeriment dels serveis municipals.
  - d) Quan calgui buidar-los, un cop plens, i sempre el mateix dia en què s'hagin omplert.
2. En retirar el contenidor, la persona titular o bé la persona titular de la llicència d'obres, han de deixar en perfecte estat de netedat la superfície de la via pública ocupada pel contenidor i l'entorn immediat

### **Article 34. Lliurament als serveis municipals.**

El lliurament de runes per part dels ciutadans i ciutadanes es farà de les maneres següents:

- a) Mitjançant gestor i transportista autoritzats o a la deixalleria municipal.
- b) A la deixalleria municipal, en cas d'obres no professionals amb un límit de volum màxim diari d'1 m<sup>3</sup>.

### **Article 35. Condicions del transport**

1. Els vehicles en què es porti a terme el transport de terres i runes han de reunir les condicions adequades per evitar l'abocament del contingut a la via pública.

2. En la càrrega i la descàrrega dels vehicles s'adoptaran les precaucions necessàries per impedir que s'embruti la via pública.
3. No és permès que els materials transportats ultrapassin les vores superiors dels vehicles. Tampoc no es permet la utilització de suplementos addicionals no autoritzats per augmentar les dimensions o la capacitat de càrrega dels vehicles ni dels seus contenidors.
4. Els materials transportats s'han de cobrir o protegir, de manera que no se'n desprengui pols ni es produeixin abocaments de materials a la via pública.

#### **Article 36. Neteja de les runes a la via pública**

1. Les persones promotores de l'obra i les persones titulars de la llicència d'edificació, solidàriament amb els transportistes de runes, estan obligats a procedir a la neteja immediata del tram de la via pública que s'hagi embrutat a conseqüència de les operacions de càrrega, transport i descàrrega, o dels possibles abocaments accidentals.
2. Els transportistes estan obligats a retirar les runes que hagin abocat en llocs no autoritzats, sens perjudici de la infracció en la qual han incorregut i de la sanció que se'ls pugui imposar.
3. Els serveis municipals poden procedir a la imposició de les multes coercitives que prevegi la llei i, en darrera instància, a la neteja de la via pública afectada i a la retirada dels materials abocats, en els supòsits als quals es refereixen els dos paràgrafs anteriors, a càrrec en tot cas de les persones responsables. Són persones responsables solidàries, juntament amb els transportistes, les persones empresàries i les persones promotores de les obres, treballs o enderroc que hagin originat el transport de les terres i runes.
4. La responsabilitat sobre l'última destinació de les terres i runes s'extingeix a partir del moment que aquestes són rebudes i descarregades en els equipaments adequats i se'n fa càrrec un gestor autoritzat de residus.

### **CAPITOL VII. PROCEDIMENT SANCIONADOR**

#### **Article 37. Infraccions**

Constitueix infracció administrativa tota acció o omissió que vulneri les normes establertes en aquesta Ordenança, i també aquelles altres que prevegi la legislació sectorial estatal o autonòmica, reguladora de les matèries que s'hi inclou.

#### **Article 38. Competència**

Les infraccions de les normes d'aquesta Ordenança seran sancionades per l'alcalde, o bé per altres òrgans de l'Administració municipal competent.

#### **Article 39. Multes coercitives**

Si es persisteix en l'incompliment de les obligacions de complir amb les resolucions administratives i com a mitjà d'execució forçosa, es podrà imposar les multes coercitives, sempre que així ho prevegi una llei, de conformitat i en aplicació de la respectiva legislació sectorial vigent, amb independència de les sancions que correspongui i del rescabament dels danys i perjudicis originats.

#### **Article 40. Restauració i restabliment dels serveis afectats**

A més de la imposició de la sanció corresponent, l'òrgan competent pot adoptar les mesures escaients contra les persones responsables de l'incompliment d'aquesta Ordenança o legislació superior, per a complir les obligacions imposades, per tal que restaurin la realitat física alterada i el

restabliment del normal funcionament dels serveis afectats i l'ordre jurídic infringit, rescabalin els danys i perjudicis causats, reemborsin els costos de les actuacions realitzades, amb l'execució subsidiària, si cal, de les obres o activitats a càrrec de la persona infractora.

#### **Article 41. Tipificació general de les infraccions**

Les infraccions es classifiquen en lleus, greus i molt greus.

#### **Article 42. Infraccions en matèria de gestió de residus**

En matèria de gestió de residus, són infraccions lleus, greus i molt greus, les tipificades en la vigent normativa reguladora de residus les previstes en aquesta Ordenança.

#### **Article 43. Infraccions en matèria de residus municipals**

Són infraccions lleus:

- a) Lliurar residus diferents als assenyalats per a cada classe de servei.
- b) Dipositar residus fora d'un contenidor o a un contenidor diferent del que correspon.
- c) Lliurar a la recollida domiciliària residus prohibits.
- d) No utilitzar els contenidors que determinen els serveis municipals.
- e) Lliurar les deixalles sense complir els requisits o les condicions fixades per aquesta Ordenança.
- f) Tractar o manipular els contenidors sense cura i fer-los malbé.
- g) Dipositar les deixalles en llocs, horaris i condicions no permeses per aquesta Ordenança.
- h) No deixar en perfectes condicions de netedat les superfícies de la via pública ocupada en retirar el contenidor.
- i) Dipositar en els contenidors de recollida selectiva materials diferents dels consignats.
- j) Incomplir les normes d'utilització de les deixalleries.
- k) Desplaçar de la seva ubicació els contenidors de recollida de residus sense autorització.
- l) Com a norma general, les que es produeixen per incompliment de qualsevol de les obligacions i prescripcions que fixa aquesta Ordenança.

#### **Article 44. Infraccions en matèria de gestió de runes**

En matèria de terres, runes, enderrocs i altres residus de la construcció, són infraccions lleus, greus i molt greus, les que regula la legislació de rang superior, i també són infraccions lleus, per infracció d'aquesta Ordenança, les següents:

- a) Embrutar la via pública i altres espais públics o visibles des de la via pública.
- b) Col·locar contenidors i sacs sense llicència municipal.
- c) Utilitzar contenidors o sacs per part de persona diferent a la persona titular o responsable.
- d) No disposar de les dades d'identificació externa per als contenidors i sacs de runes.
- e) No tancar els contenidors en els supòsits previstos per aquesta Ordenança.
- f) Causar molèsties al veïnat o a altres ciutadans i ciutadanes en les operacions d'instal·lació, càrrega, descàrrega i retirada dels contenidors i dels sacs.
- g) No utilitzar o no manipular els contenidors i els sacs tal com regula aquesta Ordenança.
- h) No retirar els contenidors i els sacs quan així ho exigeix aquesta Ordenança.
- i) Com a norma general, les infraccions que es produeixen per incompliment de qualsevol de les obligacions i prescripcions que fixa aquesta ordenança.

#### **Article 45. Règim general de sancions**

Amb caràcter general, les infraccions d'aquesta Ordenança se sancionen amb la multa prevista en la legislació sectorial.

#### **Article 46. Sancions en matèria de gestió de residus**

1. Amb caràcter general, les infraccions en aquesta matèria se sancionen, d'acord amb allò que estableix la vigent normativa reguladora de residus, o les disposicions amb rang de llei que la modifiquin o la substitueixin.
2. Les infraccions lleus en matèria de gestió de terres, runes, enderroc i altres residus de la construcció tipificades en aquesta ordenança, se sancionen d'acord amb la normativa legal vigent en cada moment.

#### **Article 47. Responsabilitat i indemnització per danys**

D'acord amb el que preveu la legislació general de règim local, les persones que, per frau o negligència, causin danys en el domini públic local o realitzin actes d'usurpació, se sancionen amb multa, l'import de la qual s'estableix entre el valor i el doble del valor del perjudici causat, amb independència de la reparació del dany o de la restitució de la usurpació.

#### **Article 48. Sancions de suspensió i clausura d'establiments o activitats**

Les sancions de suspensió i clausura d'establiments o activitats s'imposen en funció de les competències municipals en la matèria i d'acord amb que preveu en la respectiva legislació sectorial, sens perjudici de mesures cautelars de suspensió d'activitats i de funcionament d'establiments, adoptades en la instrucció del corresponent procediment administratiu.

#### **Article 49. Graduació de les sancions**

1. Les sancions corresponents es graduen tenint en compte les circumstàncies següents:
  - a) La gravetat de la infracció
  - b) L'afectació a la salut i a la seguretat de les persones
  - c) El benefici obtingut
  - d) El perjudici causat als interessos generals
  - e) La possibilitat de reparació
  - f) La intencionalitat
  - g) La participació
  - h) La reiteració
  - i) La reincidència
  - j) La capacitat econòmica de la persona infractora
2. En la fixació de les multes es tindrà en compte que, en tot cas, la comissió de la infracció no resulti més beneficiosa per a la persona infractora que el compliment de les normes infringides.

#### **Article 50. Responsabilitat**

1. Són persones responsables de les sancions tipificades en aquesta Ordenança totes les que han participat en la comissió del fet infractor per qualsevol títol, tant si són persones físiques com jurídiques. Excepte en els supòsits en què siguin menors d'edat, on respondran per ells els pares, mares, tutors, tutores o les persones que disposin de la custòdia legal.
2. Subsidiàriament, en cas que no es pugui identificar els autors o autores, són persones responsables les titulars o propietàries dels vehicles amb els quals es realitzi la infracció.
3. En relació amb les normes d'aquesta Ordenança sobre contenidors i sacs de runes, són responsables de les infraccions sobre aquesta matèria tant les persones titulars com les persones responsables dels contenidors o sacs, així com els transportistes pel que fa a la retirada de contenidors o sacs.



4. Són persones responsables els titulars de les llicències, si, a causa de l'exercici d'un dret concedit, cometen alguna de les infraccions tipificades en la present Ordenança.
5. Si la persona productora o posseïdora de residus en lliura a tercers que no tenen l'autorització necessària o en lliura incomplint les condicions establertes per aquesta Ordenança, ha de respondre solidàriament amb ells dels perjudicis que es produeixin per causa dels residus i de les sancions que escaigui d'imposar d'acord amb el que estableix aquesta Ordenança.

#### **Article 51. Procediment sancionador**

1. El procediment sancionador serà el que estableix la vigent normativa.
2. Per a la imposició de les sancions previstes en aquesta Ordenança se seguirà el procediment establert en matèria sancionadora.
3. Si la proposta de resolució del procediment sancionador tramitat per l'Ajuntament conté una sanció que, per la quantia de la multa o pel seu caràcter, no és de competència municipal es trametrà a l'òrgan competent.

#### **Article 52. Iniciació del procediment sancionador**

El procediment s'inicia d'ofici a conseqüència de la iniciativa de l'òrgan competent per ordre superior, per petició raonada d'altres òrgans a partir de les comunicacions esteses per part dels serveis municipals, o per part de la Policia Local, o per denúncia presentada per qualsevol persona.

### **TÍTOL SEGON: NETEJA DE LA VIA PÚBLICA**

#### **CAPITOL I. DISPOSICIONS GENERALS**

##### **Article 53. Definició**

La neteja de la via pública és la que l'Ajuntament realitza, mitjançant gestió directa o indirecta sobre els carrers de la ciutat i altres zones per a les quals en té competència.

##### **Article 54. Zones d'ús públic de propietat privada**

1. Les zones o vies d'ús públic de propietat particular han de mantenir un grau de neteja acceptable, d'acord amb les directrius donades per l'Ajuntament, el qual n'exerceixi la inspecció i pot obligar la persona responsable a netejar-les d'acord amb les instruccions que hi dictin els serveis municipals.
2. L'Ajuntament no és responsable de la neteja d'aquests espais excepte en el cas que hi hagi un acord específic.

##### **Article 55. Lliurament de residus**

Per a la recollida de residus, les operacions de lliurament al servei municipal, a transportistes autoritzats o a gestors autoritzats no han d'afectar negativament el grau de neteja de la via pública; i cal fer-ho, seguint les pautes regulades en aquesta Ordenança.

##### **Article 56. Deixalles sòlides de petit format**

L'Ajuntament posa a disposició de la ciutadania les papereres de la ciutat i els contenidors del servei de recollida de brossa per a dipositar-hi deixalles sòlides en petit format, com papers, embolcalls i

similars. Els materials grans i la brossa domiciliària hauran de ser objecte de lliurament ordenat, segons regula aquesta Ordenança.

#### **Article 57. Neteges especials**

En cas de neteges especials, els serveis municipals procediran a la senyalització prèvia de la zona afectada, indicaran els llocs de prohibició temporal de l'estacionament de vehicles i retiraran, a càrrec de l'infractor, els que, en incomplir els senyals, impedeixin les operacions de neteja previstes.

### **CAPITOL II. NETEJA DE LA VIA PÚBLICA**

#### **Article 58. Disposicions generals**

1. Es remarca l'obligatorietat de tothom de conservar el medi ambient, evitar l'embrutament i, en tot cas, esmenar les incidències causades i restablir el normal funcionament dels serveis afectats, d'acord amb les determinacions dels serveis municipals.
2. Les persones titulars de les activitats realitzades a la via pública tenen l'obligació d'adoptar les mesures adients per a evitar embrutar, així com la de netejar la part de la zona afectada, incloent les parts estructurals i el mobiliari urbà.

#### **Article 59. Execució subsidiària**

En referència a l'article anterior, l'autoritat municipal pot, en tot moment, exigir les accions de neteja corresponents mitjançant multes coercitives, o realitzar-les subsidiàriament a càrrec de les persones infractores, sens perjudici de les sancions que siguin aplicables i el rescabament de costos pels danys i perjudicis causats.

#### **Article 60. Prohibicions**

No és permès:

- a) Llençar a la via pública qualsevol producte que afecti negativament el seu grau de neteja, la mobilitat viària o persones o béns.
- b) Llençar materials encesos o en brases a les papereres, o, en general, que puguin danyar persones o béns.
- c) Llençar materials de qualsevol mena des dels vehicles. En el cas de les persones conductores de vehicles que transportin matèries pulverulentes o disseminables estan obligades a cobrir-les amb lones o similars i adoptar les mesures necessàries per impedir que els productes caiguin a la via pública.
- d) Manipular els residus dipositats als contenidors o sobre la via pública.
- e) Realitzar descàrregues de líquids o materials, a la via pública, susceptibles de produir danys en els paviments o afectar la integritat i seguretat de les persones i de les instal·lacions municipals de sanejament. També queda prohibit abocar líquids per part de particulars a la via pública que puguin provocar molèsties als vianants, embrutar o afectar negativament la salubritat, com ara desguassos de líquids d'aparells de climatització, o d'altres, llevat del reg de les plantes, que es podrà realitzar entre les 22.00h. i les 7.30h., sempre que no causi molèsties.
- f) Rentar o reparar vehicles o màquines a la via pública, excepte en els casos de reparacions d'emergència en què no es pugui moure el vehicle amb mitjans auxiliars.
- g) Embrutar la via pública a conseqüència de la tinença d'animals.
- h) Escopir, defecar o orinar a la via pública.
- i) Embrutar qualsevol espai o element de la via pública i especialment les façanes i les portes dels edificis, tant públics com privats, o el mobiliari urbà que hi ha a la via pública.

- j) Manipular, danyar, deteriorar i/o fer un mal ús de les papereres, dels dispensadors de bosses higièniques per a la recollida d'excrements d'animals, de la senyalització mediambiental de neteja, del mobiliari urbà, dels jocs infantils o similar.
- k) Abandonar animals morts a la via pública.
- l) Netejar animals en vies públiques.
- m) Facilitar qualsevol tipus d'aliments o líquids a animals, en particular a coloms, gossos i gats, en vies públiques, excepte en casos amb autorització municipal.

#### **Article 61. Retirada d'objectes i materials**

1. És potestat dels serveis municipals la retirada sense previ avís de tot objecte o material presumptament abandonat, quan dificulti el pas, la lliure circulació o pugui ésser causa d'afecció a la neteja de la via pública, sens perjudici de la tramitació del corresponent procediment sancionador, amb inclusió de multes coercitives, en cas que se n'identifiqui la persona responsable.
2. Els materials retirats són destinats al tractament com a residus i la persona propietària no tindrà dret a reclamació.
3. El cost de la retirada i eliminació va a càrrec de les persones propietàries dels materials, independentment de la sanció aplicable.

### **CAPITOL III. PINTADES I ENGANXADA DE CARTELLS ALS IMMOBLES**

#### **Article 62. Disposicions generals**

1. En aquest capítol es regulen les pintades i l'enganxada de cartells en els immobles, tant si són de propietat pública com de privada.
2. Les persones propietàries dels edificis, finques i establiments tindran l'obligació de mantenir netes les façanes corresponents, especialment aquelles parts visibles des de la via pública.
3. L'Ajuntament pot requerir les persones propietàries perquè portin a terme les neteges necessàries.
4. En casos concrets, com ara de pintades a les parets dels edificis, les neteges les podrà fer l'Ajuntament a petició de les persones propietàries de l'immoble, a les quals s'imputarà els costos de la neteja.

#### **Article 63. Pintades i enganxada de cartells**

1. En els casos de pintades d'eslògans, dibuixos, enganxada de cartells o similars sobre elements que conformen els espais públics, el mobiliari urbà o sobre façanes d'immobles, llevat que hi hagi autorització, l'Ajuntament requerirà que la persona infractora restitueixi l'estat de neteja de la zona afectada, independentment de la sanció aplicable.
2. Quan calgui, les neteges les pot fer subsidiàriament l'Ajuntament i imputar-ne el cost a la persona responsable d'haver embrutat.
3. En cas que no es pugi determinar l'autoria de l'acte, cal aplicar l'article anterior.
4. Els agents de l'autoritat poden intervenir-hi en qualsevol moment.

## **CAPITOL IV. NETEJA I MANTENIMENT DELS SOLARS**

### **Article 64. Solars municipals**

Pel que fa als solars municipals la competència de la neteja correspon a l'Ajuntament.

### **Article 65. Solars cedits a l'ús públic.**

En el cas de finques afectades pel planejament urbanístic, i/o quan els propietaris o propietàries les hagin cedit per a ús públic, l'Ajuntament pot fer-se càrrec totalment o en part del manteniment de les condicions de neteja, mentre no es porti a terme el tràmit expropiatori, o persisteixi l'ús públic d'aquestes finques, en interès de la ciutadania.

### **Article 66. Solars, immobles i finques particulars**

1. Les persones propietàries de finques i edificis estan obligats a conservar l'ornament públic d'aquests, mitjançant la neteja i el manteniment de les façanes, entrades i, en general, de totes les parts de l'immoble. Els solars, immobles i finques particulars han de ser netejats, desinfectats, desinsectats, desratitzats i, en general, s'han de conservar en perfecte estat de salubritat per part de les persones propietàries. Amb aquesta finalitat, els serveis municipals de l'Ajuntament podran inspeccionar-los i demanar a les persones titulars, per raons d'interès públic, els justificants d'aquestes operacions de manteniment, especialment les relacionades amb la seguretat i amb la salubritat públiques (certificats d'empreses autoritzades). La propietat ha de mantenir els solars, parcel·les i finques lliures de residus i vegetació, en les degudes condicions d'higiene, salubritat, seguretat i ornament públic, lliures de rosegadors i insectes i evitar-hi en tot moment el risc d'incendi.
2. L'Ajuntament pot exigir a les persones propietàries dels solars, immobles o finques la col·locació de cartells dissuasius per tal d'evitar abocaments incontrolats dins de les seves propietats i el cost d'aquesta mesura anirà a càrrec de la propietat. Per raons d'interès públic, davant d'abocaments reiterats de quantitats importants, o davant del tipus de residus de la finca, i l'afectació a la seguretat i/o a la salubritat, l'Ajuntament pot obligar la propietat a instal·lar-hi una tanca delimitadora i al manteniment. Les tanques han de complir les corresponents prescripcions municipals i van a càrrec de la propietat.
3. L'Ajuntament requerirà la propietat per tal que retiri i netegi els abocaments incontrolats dins dels seus solars immobles o finques, cosa que podrà executar subsidiàriament en cas d'incompliment i repercutir-ne els costos a la propietat. En tot cas, pot instruir-ne un procediment sancionador.

## **CAPITOL V. REPERCUSIONS DE LA TINEÇA D'ANIMALS EN LA NETEJA DE LA VIA PÚBLICA**

### **Article 67. Persones responsables**

1. Del deteriorament de l'estat de neteja produït per animals en són directament responsables els propietaris i propietàries.
2. En absència de la persona propietària, n'és directament responsable la persona que en el moment de l'acció d'embrutament porti l'animal.
3. Davant d'un embrutament de la via pública produït per un animal de companyia, els agents municipals, en tot moment, estan facultats per exigir a la persona propietària o a la persona tenidora de l'animal la reparació immediata de l'afecció causada.

### **Article 68. Obligacions**

1. La persona portadora de l'animal de companyia està obligada a recollir, a retirar les deposicions i a deixar la superfície neta d'excrements.
2. Els elements necessaris per fer aquesta operació els ha de portar per la persona conductora de l'animal independentment que l'Ajuntament disposi d'aparells dispensadors de bosses i senyalització específica a la via pública.
3. Una vegada tancats higiènicament en bosses, els excrements, poden ser dipositats als contenidors de recollida de brossa, a les papereres ordinàries o a les papereres destinades específicament a aquesta finalitat.

## **CAPITOL VI. NETEJA DE LA CIUTAT QUANT A L'ÚS COMÚ ESPECIAL I A L'ÚS PRIVATIU I ALS ACTES PÚBLICS**

### **Article 69. Disposicions generals**

Aquest capítol es regula la neteja de la ciutat respecte a:

1. L'ús comú, especial i privatiu dels béns del domini públic municipal.
2. La prevenció de l'embrutament de la ciutat a causa d'activitats públiques al carrer i de determinades actuacions publicitàries.

### **Article 70. Persones responsables**

La neteja dels espais públics embrutats a conseqüència de l'ús comú, especial i/o privatiu, és responsabilitat de les persones titulars d'aquest ús. Tant el manteniment de la neteja de l'espai de les pròpies instal·lacions com de l'espai sota la influència és responsabilitat dels establiments que en disposen de l'ús. Si s'atorga, per mitjà de llicència, concessió o qualsevol altra forma d'autorització administrativa, l'ús privatiu i/o anòmal de la via pública per a la realització d'algun tipus d'activitat, l'òrgan municipal competent obliga el titular a assumir, a compte i càrrec seu, la neteja de la zona ocupada i de l'àrea d'influència, tal com determini en cada cas.

### **Article 71. Actes públics**

1. Les persones organitzadores d'un acte públic a la via pública són responsables de l'embrutament produït a conseqüència d'aquest i tenen l'obligació de netejar-la, d'acord amb els criteris determinats pels serveis municipals.
2. Per a la neteja de la ciutat, i concretament de l'espai on ha tingut lloc un acte públic, l'Ajuntament demana una fiança per l'import dels serveis de neteja causats per l'embrutament previst de l'acte, i respon, entre altres, de l'execució correcta de les prestacions establertes; en aquest cas concret, davant de l'incompliment de les responsabilitats de neteja de les persones organitzadores.

### **Article 72. Publicitat**

1. La col·locació o distribució d'elements publicitaris o pancartes resta subjecta a les prescripcions municipals.
2. El deteriorament de la neteja de la ciutat a causa d'elements de publicitat és, responsabilitat de les persones anunciants o del personal que els col·loqui.

3. La retirada dels elements publicitaris l'han de fer les persones interessades. Si no ho fan, l'Ajuntament podrà instruir expedient sancionador amb inclusió, si s'escau, de multes coercitives, a costa i a càrrec de la persona obligada.

## **CAPITOL VII. PROCEDIMENT SANCIONADOR**

### **Article 73. Infraccions**

Constitueix infracció administrativa tota acció o omissió que vulneri les normes establertes en aquesta Ordenança, i també aquelles que prevegi la legislació sectorial estatal o autonòmica, reguladora de les matèries que s'hi inclou.

### **Article 74. Competència**

Les infraccions de les normes d'aquesta Ordenança les sanciona l'alcalde, o bé per altres òrgans de l'Administració municipal.

### **Article 75. Multes coercitives**

Si una persona persisteix en l'incompliment de les obligacions derivades de les resolucions administratives, i com a mitjà d'execució forçosa, l'Ajuntament podrà imposar-li les multes coercitives, sempre que així ho prevegi una llei, de conformitat i en aplicació de la legislació sectorial vigent, amb independència de les sancions corresponents i del rescabament dels danys i perjudicis originats.

### **Article 76. Restauració i restabliment dels serveis afectats.**

A més de la imposició de la sanció corresponent, l'òrgan competent pot adoptar les mesures pertinents contra les persones responsables de l'incompliment d'aquesta Ordenança o legislació superior, per fer-los acomplir les obligacions imposades, per tal que restaurin la realitat física alterada i el restabliment del normal funcionament dels serveis afectats i l'ordre jurídic infringit, rescabalin els danys i perjudicis causats, reemborsin els costos de les actuacions realitzades, amb l'execució subsidiària, si cal, de les obres o activitats a càrrec de la persona infractora.

### **Article 77. Tipificació general de les infraccions.**

Les infraccions es classifiquen en lleus, greus i molt greus.

### **Article 78. Infraccions en matèria de neteja viària**

En matèria de neteja viària, són infraccions lleus, a banda de les ja tipificades en la normativa sectorial que hi correspongui, les accions o omissions que contravinguin aquesta ordenança, excepte les ja tipificades en la vigent Ordenança municipal del Bon Ús de la Via Pública i dels Espais Públics, que seran regulades per aquesta darrera normativa local.

### **Article 79. Règim general de sancions**

Amb caràcter general, les infraccions d'aquesta Ordenança seran sancionades amb la multa prevista en la legislació sectorial.

### **Article 80. Responsabilitat i indemnització per danys**

D'acord amb el que preveu la legislació general de règim local, les persones que, per frau o negligència, causin danys en el domini públic o realitzin actes d'usurpació, seran sancionades amb



multa, l'import de la qual s'establirà entre el valor i el doble del valor del perjudici causat, amb independència de la reparació del dany o de la restitució de la usurpació.

#### **Article 81. Sancions de suspensió i clausura d'establiments o activitats**

Les sancions de suspensió i clausura d'establiments o activitats, s'imposen d'acord amb les competències municipals en la matèria i amb allò que estigui previst en la respectiva legislació sectorial, sens perjudici de la possibilitat de prendre mesures cautelars de suspensió d'activitats i de funcionament d'establiments, adoptades en la instrucció del corresponent procediment administratiu.

#### **Article 82. Graduació de les sancions**

1. Les sancions corresponents es graduen tenint en compte les circumstàncies següents:
  - a) La gravetat de la infracció
  - b) L'afectació sobre la salut i la seguretat de les persones
  - c) El benefici obtingut
  - d) El perjudici causat als interessos generals
  - e) La possibilitat de reparació
  - f) La intencionalitat
  - g) La participació
  - h) La reiteració
  - i) La reincidència
  - j) La capacitat econòmica de la persona infractora
2. En la fixació de les multes es tindrà en compte que, en tot cas, la comissió de la infracció no resulti més beneficiosa per a la persona infractora que el compliment de les normes infringides.

#### **Article 83. Responsabilitat**

1. Són responsables de les sancions tipificades en aquesta Ordenança totes aquelles persones que han participat en la comissió del fet infractor per qualsevol títol, tant persones físiques com jurídiques. Excepte en els supòsits que siguin menors d'edat, en què en respondran els pares, mares, tutors, tutores o aquelles persones que disposin de la custòdia legal.
2. Subsidiàriament, en cas que no es pugui identificar els autors o autores, són persones responsables, les titulars o propietàries dels vehicles amb els quals es realitzi la infracció.
3. En relació amb la neteja viària, i més concretament, pel que fa a deixar les deposicions fecals d'animals a la via pública, en absència de la persona propietària n'és responsable subsidiari la persona que, en el moment de produir-se l'acció d'embrutiment, porti l'animal.
4. Són responsables les persones titulars de les llicències quan, per motiu de l'exercici d'un dret concedit en aquestes, cometi alguna de les infraccions tipificades en aquesta Ordenança.
5. Són persones responsables de les condicions de neteja dels solars, immobles o finques particulars les persones propietàries o titulars de la propietat.

#### **Article 84. Procediment sancionador**

1. El procediment sancionador és el que estableix la vigent normativa.
2. Per a la imposició de les sancions previstes per infracció d'aquesta Ordenança, s'ha de seguir el procediment establert en matèria sancionadora.

3. Si la proposta de resolució del procediment sancionador tramitat per l'Ajuntament conté una sanció que, per la quantia de la multa o pel seu caràcter, no és competència municipal, s'ha de trametre a l'òrgan competent.

#### **Article 85. Iniciació del procediment sancionador**

El procediment sancionador s'inicia d'ofici a conseqüència de la iniciativa de l'òrgan competent per ordre superior, per petició raonada d'altres òrgans a partir de les comunicacions emeses per part dels serveis municipals, o per part de la Policia Local, o per denúncia presentada per qualsevol persona

### **TÍTOL TERCER: CONTAMINACIÓ ATMOSFÈRICA I ODORÍFERA**

#### **CAPITOL I. CONSIDERACIONS GENERALS**

##### **Article 86. Emissions contaminants**

1. Tota activitat que es desenvolupi al terme municipal de Tortosa està sotmesa a la normativa vigent pel que fa a les emissions i immissions de productes contaminants a l'atmosfera.
2. No es permet de fer cap emissió a l'atmosfera que sobrepassi els límits contaminants establerts per la normativa vigent o que produeixi efectes nocius sobre la salut de les persones.
3. L'autoritat municipal, a través dels seus agents, ha de promoure les actuacions necessàries per prevenir la contaminació atmosfèrica.

##### **Article 87. Emanacions gasoses**

1. Les operacions susceptibles de desprendre emanacions gasoses que siguin molestes han de dur-se a terme en locals condicionats, per evitar el pas a l'exterior. Si per les característiques de l'activitat, no pot evitar-se, l'evacuació s'ha de fer a través d'un fumeral a la coberta de l'edifici, sempre amb sortida per la part superior, fins a una alçada d'1 metre per sobre la part més alta en un radi de 10 metres, com a mínim, en projecció horitzontal respecte al fumeral. En cas que sigui impossible, per impediments tècnics, constructius, administratius o legals, la instal·lació del fumeral a la part superior de l'edifici, i així s'acrediti fefaentment, es podrà evacuar les emanacions per façana, sempre que ho permetin els serveis tècnics municipals. Com a mínim, aquesta evacuació per façana ha de disposar dels sistemes de tractament de les emanacions :
  - a) Filtre de partícules electrostàtic
  - b) Filtre de carboni activat
2. A banda, cal que les persones responsables de les emanacions acreditin la realització de tasques de manteniment en els sistemes de tractament, mitjançant empresa mantenidora, la qual cosa hauran de justificar amb la disposició del corresponent contracte de manteniment i dels fulls de treball. La periodicitat d'aquest manteniment l'han de definir els serveis tècnics municipals.
3. De manera justificada, i en funció del tipus d'activitat o establiment, els serveis tècnics municipals poden exigir la instal·lació de sistemes de desodorització addicionals.
4. La sortida per façana ha de ser emplaçada de manera que no produeixi molèsties ni al veïnatge ni als vianants, i que no pugui afavorir la propagació d'un incendi, per la qual cosa caldrà establir les distàncies envers altres llocs sensibles, d'acord a la normativa vigent en la matèria. El fet de no poder assegurar aquestes condicions pot ser objecte de denegació de l'evacuació d'emanacions per façana.

5. Les operacions susceptibles de desprendre emanacions gasoses que siguin irritants o tòxiques s'han de dur a terme en un local completament tancat, amb depressió, a fi d'evitar la sortida dels gasos o productes. L'evacuació a l'exterior s'ha de fer a través d'un fumeral a la coberta de l'edifici, sempre amb sortida per la part superior i amb una depuració prèvia que garanteixi que la concentració en el registre de preses de mostres sigui inferior als nivells específics regulats en la normativa d'aplicació. El fumeral ha de tenir una alçada de, com a mínim, 2 metres per sobre de la part més alta en un radi de 20 metres, en projecció horitzontal, respecte al fumeral. De manera motivada els serveis tècnics municipals poden acceptar altres solucions tècniques alternatives.
6. Per tal de definir l'alçada de la part més alta no s'han de tenir en compte els possibles parallamps instal·lats.

## **CAPITOL II. EMISSIÓ DE PARTÍCULES EN SUSPENSÍO**

### **Article 88. Desenvolupament de les activitats que emeten partícules en suspensió**

1. Els locals on es desenvolupin activitats subjectes a producció o despreniment de pols han de mantenir-se en condicions de constant i perfecta neteja, i s'han d'escombrar amb la necessària freqüència les parts exposades a la deposició de pols, amb prèvia humidificació amb aigua, o escampada de serradures. Se'ls ha de dotar d'un dispositiu de captació de pols que no pot ser evacuat a l'atmosfera sense una depuració prèvia, per mantenir el contingut de matèria en suspensió dins els límits assenyalats en la normativa vigent.
2. En les obres d'enderrocament i en totes aquelles activitats que originin producció de pols, s'ha de prendre les precaucions necessàries per tal de reduir la dispersió al mínim possible. En tot cas, l'empresa responsable de l'enderroc ha de garantir que no es dispersin a l'atmosfera productes o materials perillosos o nocius, com l'amiant i altres, d'acord amb la reglamentació tècnica que sigui d'aplicació.
3. En totes les instal·lacions que regula aquesta Ordenança és exigible que els gasos evacuats lliurement a l'atmosfera no puguin originar dipòsits apreciables de pols sobre parets o terres.
4. Els aparells de trituració, polvorització o qualsevol dispositiu que pugui produir pols, baf o altres tipus d'emissió han d'estar proveïts de dispositius de recollida que n'impedeixin la dispersió. Així mateix, no poden ser evacuats a l'atmosfera sense depuració prèvia als límits que fixa la normativa legal vigent.
5. Quan es tracti de pols o gasos combustibles, s'ha d'adoptar les precaucions necessàries per impedir la possible propagació del foc a través seu. La concentració de l'emissió ha de ser inferior al rang d'inflamabilitat del producte.

## **CAPITOL III. CONDUCTES D'EVACUACIÓ**

### **Article 89. Evacuació d'agents contaminants**

1. Els fums, bafs, vapors i tots els altres efluents contaminants, sigui quin sigui l'origen, s'ha d'evacuar a l'exterior mitjançant conductes o fumerals situats a la coberta dels edificis o amb sortida per la part superior en les condicions i amb les característiques prescrites en aquesta Ordenança. En cap cas no es poden vessar al clavegueram gasos, fums o bafs.
2. Els conductes o xemeneies han de sobresortir per sobre de la part més alta dels edificis d'acord a les condicions definides en aquest títol.

3. Excepcionalment, l'Ajuntament permet l'evacuació de gasos, fums o bafs per façana en els supòsits i amb les condicions, les característiques i els sistemes de tractament definits en aquest títol.

#### **Article 90. Criteris constructius de conductes domèstics**

Les xemeneies d'instal·lacions domèstiques i de calefacció o producció d'aigua calenta sanitària centralitzada en edificis d'habitatges i residències col·lectives o comercials s'han de subjectar als criteris constructius del Reglament d'instal·lacions tèrmiques en els edificis i les corresponents instruccions tècniques complementàries.

#### **Article 91. Materials i aïllament de les xemeneies**

1. Les xemeneies i els corresponents conductes d'unió s'han de construir amb materials inerts resistents a la corrosió dels productes per evacuar. En el cas que aquests s'evacuïn en condicions normals a una temperatura diferent de l'ambiental, s'han de separar de qualsevol immoble aliè a l'activitat, encara que es permet el contacte físic, si s'estableix un calorífug o aïllament adequat, que eviti els increments de temperatura que puguin afectar propietats alienes.
2. El calorífug esmentat en el paràgraf anterior ha de ser descrit amb detall, en la memòria i plànols, i ha de justificar-se analíticament, quant a l'eficàcia, en les sol·licituds de llicència de construcció o utilització dels elements esmentats.

### **CAPITOL IV. OLORS MOLESTES.**

#### **Article 92. Normes generals**

1. Es prohibeix, d'una manera general, qualsevol acció o omissió que generi l'emissió d'olors molestes, nocives i perjudicials per a les persones i el medi ambient.
2. Sens perjudici de la sanció que es derivi del fet, la persona responsable de la producció d'aquestes olors, està obligada a dur a terme les accions oportunes perquè cessin les causes que les van motivar.
3. En cas que es facin operacions susceptibles de desprendre bafs o emanacions molestes o pudents, aquestes han de fer-se en locals condicionats per tal que no passin a l'exterior.

### **CAPITOL V. MANTENIMENT, REVISIONS I INSPECCIONS.**

#### **Article 93. Manteniment**

Les instal·lacions subjectes a aquesta Ordenança han de mantenir-se en perfecte estat de conservació i neteja.

#### **Article 94. Revisions**

Les instal·lacions de combustió i de processos en general han de revisar-se i netejar-se d'acord amb la normativa aplicable.

#### **Article 95. Inspecció**

1. Si els serveis tècnics municipals han comprovat que una activitat determinada, a causa de les seves instal·lacions, funcionament o combustible utilitzat, no s'ajusta a aquesta Ordenança, han

d'aixecar una acta de les infraccions observades i han de comunicar-ho a l'òrgan municipal competent.

2. El servei d'inspecció ha de proposar a l'òrgan municipal competent l'assenyalament d'un termini perquè la persona interessada introdueixi les mesures correctores necessàries. Si l'emissió de fums, gasos, vapors o pols representa un greu perill per a la salut pública, ha de proposar l'immediat tancament de les instal·lacions que en causin. Encara que no suposi un perill greu per a la salut pública, aquesta mesura també es pot prendre si la persona interessada deixa transcórrer el termini que li hagi estat assenyalat sense haver adoptat les mesures correctores adequades.
3. Per tal d'avaluar possibles episodis d'olors, els serveis tècnics municipals podran utilitzar, sistemes reconeguts, com el sistema FIDO o semblant.

## **TÍTOL QUART: CONTAMINACIÓ ACÚSTICA**

### **CAPÍTOL I. OBJECTE I ÀMBIT D'APLICACIÓ**

#### **Article 96. Objecte**

És objecte del present títol la regulació de les mesures i instruments municipals necessaris per prevenir i corregir la contaminació acústica.

#### **Article 97. Àmbit d'aplicació**

Resten sotmesos a l'Ordenança qualsevol instal·lació, maquinària, projecte de construcció, relacions de veïnat, comportament ciutadà, o activitat de caràcter públic o privat, incloses als annexos, susceptibles de generar contaminació acústica per soroll, per vibracions o per soroll i vibracions.

#### **Article 98. Definicions i índexs acústics**

##### 1. Definicions:

- a) Activitat: Qualsevol activitat industrial, comercial, de serveis, recreativa o d'espectacle que sigui de titularitat pública o privada, i les derivades de les relacions de veïnat.
- b) Emissor acústic: Qualsevol infraestructura, instal·lació, maquinària, activitat o comportament que generi soroll i/o vibracions.
- c) Immissió a l'ambient exterior: La contaminació produïda pel soroll i les vibracions que provenen d'un o diversos emissors acústics situats al medi exterior del centre receptor.
- d) Immissió a l'ambient interior: La contaminació produïda pel soroll i les vibracions que provenen d'un o diversos emissors acústics situats al mateix edifici o en edificis contigus al receptor.
- e) Índex de soroll: Magnitud física que descriu el soroll ambiental.
- f) Mapa de capacitat acústica: Instrument que assigna els nivells d'immissió fixats com a objectius de qualitat en un territori determinat.
- g) Nova construcció: Edificació que, a l'entrada en vigor de la present ordenança, no disposa de la llicència municipal preceptiva.
- h) Període d'avaluació: Període temporal al qual s'ha de referir l'avaluació acústica, d'acord amb els annexos de l'Ordenança i la normativa de rang superior aplicable.
- i) Soroll ambiental: El so exterior no desitjat o nociu generat per les activitats humanes, inclòs el soroll emès pels mitjans de transport, pel trànsit rodat, ferroviari, marítim i aeri, i pels emplaçaments de les activitats.
- j) Valor límit d'immissió: Nivell d'immissió màxim permès dins un període determinat.
- k) Zona de sensibilitat acústica: Part del territori que presenta una mateixa percepció acústica.

La delimitació d'aquestes zones la fixa l'Ajuntament mitjançant el Mapa de capacitat acústica.

## 2. Índexs acústics:

- a)  $L_{Aeq,T}$ : Nivell de pressió acústica contínua equivalent ponderat A, mesurat durant el període T.
- b)  $L_{AFmax}$ : Nivell màxim de pressió acústica ponderat A i integrat temporalment en fast.
- c)  $L_{Ar}$ : Nivell d'avaluació de la pressió acústica avaluat per a un període de temps específic, que s'obté mitjançant mètodes de càlcul o de mesurament i, si escau, les correccions que especifiquen els annexos.
- d)  $L_{aw}$ : Nivell d'avaluació de les vibracions que s'obté mitjançant mètodes de càlcul o de mesurament.
- e)  $L_d$ : Índex de soroll diürn, indicador de soroll associat a la molèstia diürna.
- f)  $L_{den}$ : Índex de soroll dia-vespre-nit, indicador de soroll associat a la molèstia global.
- g)  $L_e$ : Índex de soroll del vespre, indicador de soroll associat a la molèstia del vespre.
- h)  $L_n$ : Índex de soroll nocturn, indicador de soroll associat a la molèstia nocturna.
- i)  $K_r$ : Correcció per raó de components de baixes freqüències.
- j)  $K_t$ : Correcció per raó de components tonals.
- k)  $K_i$ : Correcció per raó de components impulsius.
- l)  $L'_{nT,w}$ : Nivell global de pressió de soroll d'impacte estandarditzat.
- m)  $D_{nT,A}$ : Diferència de nivells estandarditzada, ponderada A, entre recintes interiors.
- n)  $D_n (125)$ : Diferència de nivells a 125 Hz, entre recintes interiors.
- o)  $D_{2m,nT,ATR}$ : Diferència de nivells estandarditzada, ponderada A, en façanes i en cobertes, per a soroll.

### Article 99. Drets i deures

1. D'acord amb el que estableix la normativa per la qual es regula el dret d'accés a la informació en matèria de medi ambient, l'Ajuntament posarà a disposició de la població de manera clara, comprensible i fàcilment accessible, la informació sobre a la contaminació acústica.
2. Tots els ciutadans i ciutadanes tenen el deure d'observar les normes de conducta que, en relació amb la contaminació acústica, determina aquesta ordenança i l'altra normativa aplicable.

## CAPÍTOL II. GESTIÓ AMBIENTAL DEL SOROLL

### Article 100. Zonificació acústica i mapa de capacitat acústica

El Mapa de capacitat acústica, estableix la zonificació acústica de les àrees urbanes, els nuclis de població i, si s'escau, el medi natural, d'acord amb el que estableix l'annex 1.

### Article 101. Zones d'especial protecció de la qualitat acústica (ZEPQA)

1. Amb l'elaboració prèvia d'un estudi tècnic que contingui la determinació dels nivells d'immissió en l'ambient exterior mitjançant mesuraments, d'acord amb la legislació vigent, i la descripció dels valors objecte de protecció, l'Ajuntament pot declarar zones d'especial protecció de la qualitat acústica els parcs, zones enjardinades, interiors d'illes, espais per a vianants o altres àrees de sòl urbà o urbanitzable similars que reuneixin els requisits establerts per la legislació vigent i en els quals, per les seves singulars característiques, es consideri convenient de conservar l'especial qualitat acústica.
2. La declaració ha d'incloure un pla específic de mesures que determini les prescripcions necessàries per compatibilitzar la protecció de la qualitat acústica amb els possibles usos i activitats admesos i per assegurar que no se sobrepassen els valors límit d'immissió establerts per a aquestes zones.
3. L'Ajuntament pot promoure els convenis i acords de col·laboració necessaris amb altres administracions i particulars per a l'adequat desenvolupament i execució del pla.



4. D'acord amb el que disposen els apartats 1 i 2, el pla específic de mesures s'ha de revisar, quan sigui necessari, per modificacions del planejament territorial o urbanístic o per altres causes, per tal de mantenir la compatibilitat dels usos i la qualitat acústica i els valors objecte de singular protecció.

#### **Article 102. Zones acústiques de règim especial (ZARE)**

1. L'Ajuntament pot declarar zones acústiques de règim especial aquelles en les quals es comprovi que se superen els valors límit d'immissió en els termes establerts per la legislació vigent.
2. La declaració ha d'incloure un pla específic de mesures que determini les prescripcions necessàries per compatibilitzar la protecció de la qualitat acústica amb els possibles usos i activitats admesos i per assegurar que no se sobrepassen, a l'interior dels habitatges, els valors límit d'immissió establerts.
3. L'Ajuntament pot promoure els convenis i acords de col·laboració necessaris amb altres administracions i particulars per a l'adequat desenvolupament i execució del pla.
4. D'acord amb el que disposa l'apartat 2, el pla específic de mesures s'ha de revisar, quan sigui necessari, per modificacions del planejament territorial o urbanístic o per altres causes, per tal de garantir l'acompliment dels seus objectius.

### **CAPÍTOL III. INTERVENCIÓ ADMINISTRATIVA SOBRE ELS EMISSORS ACÚSTICS.**

#### **Article 103. Valors límit**

Tota instal·lació, maquinària i/o activitat, incloses les derivades de les relacions de veïnatge, o comportament sotmès a l'Ordenança ha de respectar els valors límit d'immissió acústica establerts en els annexos d'aquesta.

#### **Article 104. Suspensió dels objectius de qualitat acústica**

1. Per causes degudament justificades, l'Ajuntament, pot autoritzar la suspensió provisional dels objectius de qualitat acústica aplicables a la totalitat o a una part d'una zona acústica, d'acord amb els annexos 1 i 2.
2. Per raons degudament justificades, que han d'acreditar-se en el corresponent estudi acústic, els titulars d'emissors acústics poden sol·licitar a l'Ajuntament, la suspensió provisional dels objectius de qualitat acústica aplicables a la totalitat o a una part d'una zona o àrea acústica.
3. L'Ajuntament només pot acordar la suspensió provisional, prèvia valoració de la incidència acústica, sempre que s'acrediti que les millors tècniques disponibles no permeten l'acompliment dels objectius esmentats. L'Ajuntament ha de sotmetre la suspensió a les condicions que estimi pertinents.
4. En el cas d'obres, a més de l'estudi acústic al qual fa referència l'apartat 2, el promotor o promotora ha de presentar, un programa de vigilància acústica que estableixi els mitjans per aconseguir les condicions establertes a la suspensió.
5. En el cas d'obres públiques d'infraestructures de titularitat de la Generalitat de Catalunya, l'ens competent per a la suspensió dels objectius de qualitat acústica és el Departament de Territori i Sostenibilitat, i de les obres de l'Administració general de l'Estat, el Ministeri de Foment.

#### **Article 105. Integració de la intervenció acústica en les actuacions ambientals**

En el projecte bàsic que cal adjuntar a la sol·licitud d'autorització ambiental o de llicència ambiental, o en la documentació que cal adjuntar a la comunicació a l'Ajuntament o la sol·licitud de llicència d'obertura d'establiments les activitats sotmeses a intervenció ambiental susceptibles de generar sorolls, vibracions o sorolls i vibracions han d'incloure un estudi d'impacte acústic amb el contingut

mínim que determina l'annex 10 de la Llei 16/2002, de 28 de juny, de protecció contra la contaminació acústica.

#### **Article 106. Altres activitats**

De manera motivada l'Ajuntament, pot determinar que les activitats i instal·lacions sotmeses a llicència d'obres o altres actes d'intervenció municipal que no requereixin autorització, llicència o comunicació prèvia i susceptibles de generar sorolls i/o vibracions hagin de presentar també un estudi d'impacte acústic amb el contingut mínim que determina l'annex 10 de la Llei 16/2002, de 28 de juny, de protecció contra la contaminació acústica o normativa en vigor que ho estableixi.

### **CAPÍTOL IV. ACTIVITATS.**

#### **Article 107. Classificació**

1. Des d'un punt de vista acústic, d'acord amb el que estableix l'annex 11, d'aquest títol quart de l'ordenança les activitats i en qualsevol cas, en funció del nivell d'immissió dins del seu recinte, es classifiquen en algun dels grups següents:
  - a) Grup I: nivell d'emissió interior entre 95 i 100 dB(A).
  - b) Grup II: nivell d'emissió interior entre 90 i 94 dB(A).
  - c) Grup III: nivell d'emissió interior entre 85 i 89 dB(A).
  - d) Grup IV: nivell d'emissió interior inferior o igual a 84 dB(A).
2. Qualsevol activitat no compresa explícitament en l'annex 11 s'ha de classificar per analogia amb les que s'hi citen. Si l'activitat disposa de diferents espais o plantes, s'ha de tenir en compte l'espai de màxima emissió a fi de classificar l'activitat en un dels quatre grups. Si això no fos possible, els serveis tècnics municipals han de decidir la classificació en funció de la documentació aportada per l'activitat.
3. Si el nivell d'immissió d'una activitat se situa per sota del límit inferior establert pel grup que li correspongui, aquesta, prèvia justificació tècnica suficient, es pot classificar en el grup que inclogui el nivell d'immissió justificat.
4. S'entén per nivell d'emissió el nivell sonor màxim,  $L_{Aeq,60s}$  que es genera dins de l'activitat, mesurat en un lloc representatiu degudament justificat. En els locals de pública concurrència s'ha de mesurar a la part central de la zona de públic on hi hagi el nivell sonor més alt i amb tots els serveis a ple rendiment.

#### **Article 108. Requeriments tècnics per a les activitats**

1. Les activitats incloses als grups I, II, III i les activitats de restauració del grup IV, que estiguin ubicades en edificis i en contigüitat amb ús residencial han de complir els valors mínims d'aïllament acústic al soroll aeri establerts a l'annex 8 d'aquest títol quart de l'ordenança i, en tot cas, han de disposar de l'aïllament necessari per garantir als habitatges més afectats l'acompliment dels valors límit d'immissió establerts als annexos 3 i 4 d'aquest títol quart de l'ordenança.

Les activitats recreatives de pública concurrència i totes les que puguin transmetre soroll d'impacte via estructural en contigüitat amb ús residencial, dels grups I, II, III i IV, han d'acomplir els valors mínims d'aïllament acústic al soroll d'impacte establerts a l'annex 8.

L'aïllament respecte a locals amb usos no residencials ha de ser el necessari per garantir el compliment dels valors límit d'immissió establerts als annexos 3 i 4.

2. Els tancaments, com ara portes d'accés, persianes metàl·liques o altres, han d'estar en bon estat de manteniment i han de disposar de les mesures correctores adequades per evitar la transmissió de soroll i/o vibracions.

Els establiments han de comptar amb sistemes d'esmoreïment en el tancament de portes per tal de prevenir les molèsties per cops.

3. Les activitats recreatives i/o de pública concurrència dels grups I i II hauran de disposar d'un cartell a l'entrada amb l'advertiment de la possibilitat de patir lesions a l'oïda.
4. A més del que disposen els apartats anteriors, les activitats han d'acomplir els requeriments tècnics següents, els quals també han d'estar especificats a l'estudi d'impacte acústic:

a) Grup I:

- L'activitat ha de disposar de les mesures esmoreïdores pertinents per tal de no superar els valors límit establerts.
- L'activitat haurà de disposar d'un certificat d'aïllament acústic realitzat mitjançant mesuraments "in situ" d'acord amb els annexos 8 i 13.

A més, les activitats de pública concurrència tenen aquestes obligacions:

- L'activitat s'ha de portar a terme amb les portes i finestres tancades i ha de disposar dels elements de ventilació adequats.
- Han de disposar de doble porta, en la entrada, amb molles de retorn i tancament hermètic a posició tancada, o altres sistemes equivalents que garanteixin en tot moment l'aïllament en façana en els moments d'entrada i sortida del públic.
- Disposar, limitador-enregistrador a l'equip de so d'acord amb allò que estableix l'annex 10 per tal d'assegurar que no se superin els valors límit establerts, ni els 100 dB(A) de nivell d'immissió màxim.
- En tots aquells casos en què s'hagi comprovat l'existència reiterada d'incompliments l'ajuntament pot imposar al titular de l'activitat l'obligació de disposar, com a mínim, d'una persona encarregada de la vigilància a l'exterior de l'establiment per tal de vetllar perquè les persones usuàries no produeixin molèsties al veïnat. En el cas que les seves recomanacions no siguin ateses, han d'avisar la Policia local amb l'efecte corresponent.

b) Grup II:

- L'activitat ha de disposar de les mesures esmoreïdores pertinents per tal de no superar els valors límit establerts.
- L'activitat ha de disposar d'un certificat d'aïllament acústic realitzat mitjançant mesuraments "in situ" d'acord amb els annexos 8 i 13.

A més, les activitats recreatives, i en especial les activitats musicals, tenen aquestes obligacions:

- L'activitat s'ha de portar a terme amb les portes i finestres tancades i ha de disposar dels elements de ventilació adequats.
- Han de disposar de doble porta, en la entrada, amb molles de retorn i tancament hermètic, a posició tancada, o altres sistemes equivalents que garanteixin en tot moment l'aïllament en façana en els moments d'entrada i sortida del públic.
- Disposar d'equip de so limitador-enregistrador, d'acord amb allò que estableix l'annex 10, per tal d'assegurar que no se superin els valors límit establerts, ni els 94 dB(A) de nivell d'immissió màxim.
- En tots els casos en què s'hagi comprovat l'existència reiterada d'incompliments, l'ajuntament pot imposar al titular de l'activitat l'obligació de disposar, com a mínim,

d'una persona encarregada de la vigilància a l'exterior de l'establiment per tal de vetllar perquè les persones usuàries no produeixin molèsties al veïnat. En el cas que les seves recomanacions no siguin ateses, han d'avisar la Policia local amb l'efecte corresponent.

c) Grup III:

- L'activitat s'ha de portar a terme amb les portes i finestres tancades, ha de disposar dels elements de ventilació adequats, i tenir les mesures esmorteïdores pertinents per tal de no superar els valors límit establerts.
- La immissió sonora màxima dels televisors i dels equips de reproducció de so dels bars, bars-restaurant o restaurants i altres activitats de restauració serà de 80 dB(A), mesurats a un metre de distància de la font.
- Si l'activitat es duu a terme amb portes o finestres obertes, el nivell sonor generat a l'interior no ha de superar el nivell de soroll ambiental del carrer.

d) Grup IV:

- Si l'activitat es duu a terme amb portes o finestres obertes, el nivell sonor generat a l'interior no ha de superar el nivell de soroll ambiental del carrer.
- La immissió sonora màxima dels televisors i dels equips de reproducció de so dels bars, bars - restaurant o restaurants i altres activitats de restauració és de 75 dB(A), mesurats a un metre de distància de la font.

En els casos que es consideri oportú, l'Ajuntament pot exigir la instal·lació d'un limitador-enregistrador o altres mecanismes similars per garantir que no se superin els nivells d'emissió a l'interior del local.

En qualsevol activitat, la instal·lació d'un limitador-enregistrador no ha de substituir en cap cas l'aïllament mínim que ha de tenir l'establiment.

5. Els controls han de certificar l'acompliment de les mesures atenuadores projectades pel que fa als requeriments establerts i també han de garantir l'acompliment dels valors límit d'immissió aplicables, tant en ambient exterior com en l'interior.

Les entitats de prevenció de contaminació acústica (EPCA) o les empreses o entitats reconegudes en l'article 60 del Decret 176/2009, de 10 de novembre, que aprova el reglament de la Llei 16/2002, de 28 de juny, de protecció contra la contaminació acústica, i se n'adapten els annexos o els enginyers i enginyeres que acreditin els condicionants establerts en l'annex 13, d'aquest títol de l'ordenança, hauran d'aportar un certificat que asseguri l'acompliment dels requeriments establerts.

Aquest certificat haurà d'anar acompanyat de mesuraments d'aïllament acústic, si es tracta de:

- activitats incloses en els grups I i II;
- activitats incloses en el grup III que determinin els serveis tècnics municipals;
- activitats o instal·lacions que determinin els serveis tècnics municipals en funció de l'impacte acústic.

Aquests mesuraments els podran portar a terme els tècnics municipals amb la contraprestació del corresponent preu públic.

6. Per raons d'insonorització o condicionament acústic es pot permetre disminuir 10 cm l'alçària entre forjats, sempre que la inicial estigui d'acord amb la normativa d'aplicació.

#### **Article 109. Activitats de càrrega i descàrrega de mercaderies**

1. L'horari de les activitats de càrrega i descàrrega de mercaderies, manipulació de productes, contenidors, materials de construcció o similars comprèn de les 6 h a les 23 h, excepte en els polígons industrials i sempre que no afectin habitatges.

2. Els contenidors i carros de càrrega, descàrrega i distribució de mercaderies s'han de condicionar per evitar la transmissió de soroll.
3. L'Ajuntament pot autoritzar, de manera excepcional, la càrrega o descàrrega de materials a les empreses o comerços que justifiquin tècnicament la impossibilitat d'adaptar-se als horaris establerts en l'apartat anterior, sempre que es garanteixi l'acompliment dels valors límit d'immissió acústica en el veïnatge.
4. Els titulars de les activitats de càrrega i descàrrega són responsables del personal que realitza aquestes tasques, que les han de dur a terme fent el menor impacte sonor possible.

#### **Article 110. El servei de neteja i recollida d'escombraries**

El servei públic nocturn de neteja i recollida d'escombraries ha d'adoptar les mesures i les precaucions necessàries per reduir al mínim el nivell de perturbació de la tranquil·litat ciutadana.

### **CAPÍTOL V. ACTIVITATS A L'AIRE LLIURE**

#### **Article 111. Disposició de caràcter general**

1. Les terrasses, fires d'atraccions, mercats, parades de venda ambulants i totes les altres activitats a l'aire lliure que tinguin una incidència acústica significativa han de disposar d'autorització municipal expressa, la qual ha d'assenyalar les condicions que cal acomplir per minimitzar la possible incidència a la via pública segons la zona on tinguin lloc.
2. A les terrasses d'ús públic, la instal·lació de qualsevol mena d'element acústic extern o de megafonia, així com la realització d'actuacions en viu, han de disposar d'autorització expressa.
3. En els envelats i les discoteques a l'aire lliure, l'Ajuntament pot exigir la instal·lació d'un limitador-enregistrador, d'acord amb allò que estableix l'annex 10, d'aquest títol de l'ordenança, per tal d'assegurar que no se superin els valors límit establerts.

#### **Article 112. Activitats festives i altres actes a la via pública**

1. Les revetlles, festes tradicionals, fires, cercaviles, espectacles musicals o d'altres manifestacions populars a la via pública o en altres àmbits d'ús públic o privat a l'aire lliure, així com els actes cívics, culturals, reivindicatius, esportius, recreatius excepcionals, fires d'atraccions i tots els altres que tinguin un caràcter semblant, han de disposar d'autorització municipal expressa, la qual ha d'assenyalar les condicions que cal acomplir per minimitzar la possible incidència dels sorolls a la via pública segons la zona on tinguin lloc.
2. En els casos que es consideri oportú, l'Ajuntament pot exigir la instal·lació d'un limitador-enregistrador o altres mecanismes similars, per garantir que no se superin els nivells d'immissió.
3. En cas d'incompliment de les condicions i mesures establertes als apartats anteriors, i sens perjudici de les responsabilitats que es derivin de la infracció, l'Ajuntament pot adoptar les mesures necessàries, inclosa la suspensió de l'activitat.

#### **Article 113. Instal·lacions amb sistemes de megafonia**

1. L'horari de funcionament dels sistemes de megafonia i els equips de música amplificada de les instal·lacions a l'aire lliure, tant públiques com privades, comprèn entre les 9 h i les 22 hores, sempre amb l'obtenció de l'autorització municipal pertinent. L'Ajuntament pot limitar aquest horari quan ho consideri adient.



2. Aquests sistemes han de ser direccionals i han d'estar orientats cap a les instal·lacions. S'han d'utilitzar de manera adequada i respectuosa tant en el volum com en la freqüència.
3. En tot cas, no es poden superar els valors límit d'immissió establerts.

## **CAPÍTOL VI. RELACIONS DE VEÏNAT I COMPORTAMENT CIUTADÀ**

### **Article 114. Comportament ciutadà**

1. Els veïns i veïnes han d'evitar molestar als altres veïns i veïnes amb sorolls innecessaris, com ara amb tancaments de porta bruscs, crits, música molt alta, celebració de festes, funcionament d'electrodomèstics sorollosos o altres comportaments similars.
2. L'avaluació dels emissors acústics que puguin ser manipulats en volum o intensitat per la persona causant del soroll (veus, cops, arrossegar mobles, televisors, equips de so, etc.) i no en sigui possible el mesurament amb sonòmetre, l'ha de realitzar l'inspector municipal o agent de la Policia local amb criteris d'intencionalitat i desproporcionalitat per volum alt, de tal manera que aquests es puguin considerar com a excessius.
3. En els espais públics, com ara els parcs, no s'ha de posar en funcionament equips de so o similars que puguin generar un impacte acústic significatiu en els voltants, a excepció de les activitats a l'aire lliure regulades al capítol cinquè del títol quart d'aquesta ordenança.
4. El comportament dels ciutadans i ciutadanes a la via pública, a les zones de pública concurrència i a l'interior dels vehicles de servei públic s'ha de mantenir dins dels límits de la pacífica convivència en el respecte als drets de les altres persones.

### **Article 115. Animals de companyia**

Els propietaris i els posseïdors dels animals domèstics en són responsables i han d'evitar que aquests pertorbin la vida dels veïns i veïnes, amb crits, cants, sons i qualsevol altre tipus de soroll, tant si es troben a l'interior de l'habitatge com en terrasses o patis interiors, en especial des de les 22 hores fins a les 8 hores.

## **CAPÍTOL VII. VEHICLES DE MOTOR I CICLOMOTORS**

### **Article 116. Vehicles de motor i ciclomotors**

1. Els propietaris i propietàries i els usuaris i usuàries de tota classe de vehicles de motor i ciclomotors han de mantenir en bones condicions de funcionament els elements susceptibles de produir molèsties per sorolls, a fi que l'emissió acústica del vehicle amb el motor en marxa no excedeixi els valors límit d'emissió establerts a l'annex 6, d'aquest títol quart de l'ordenança, i, especialment, no poden:
  - a) Fer ús de llurs dispositius acústics en tot el terme municipal, excepte en cas de perill immediat d'accident i sempre que l'avís no pugui fer-se per cap altre mitjà.
  - b) Utilitzar dispositius que puguin anul·lar o reduir l'acció del silenciador, així com circular amb vehicles amb silenciador incomplet, inadequat o deteriorat, i produir un soroll innecessari.
  - c) Fer funcionar els equips de música dels vehicles a un volum elevat amb les finestres obertes, audible a l'exterior del vehicle.
  - d) Estacionar vehicles, com ara camions frigorífics, en els quals resten en funcionament equips de refrigeració o similars, en zones urbanitzades d'ús residencial, durant el període nocturn, sempre que produeixin molèsties al veïnat.



2. L'Ajuntament pot dur a terme controls dels nivells d'emissió sonora dels vehicles de motor i ciclomotors, complementaris als que realitzen les inspeccions tècniques de vehicles.
3. En aquests controls s'ha de comprovar, entre altres aspectes, que els tubs d'escapament instal·lats siguin els homologats i que estiguin en bones condicions d'ús. En cas contrari, el o la titular del vehicle ha de substituir-lo per un dispositiu homologat. El vehicle no pot circular pel municipi mentre no se n'hagi fet la substitució.
4. L'Ajuntament també podrà, mitjançant els agents de l'autoritat, realitzar els mesuraments necessaris per tal de comprovar si un vehicle produeix una emissió de sorolls que comporti l'incompliment dels límits permesos.
5. El mesurament s'ha de fer, si és possible, en el mateix lloc on s'ha aturat el vehicle. En cas de no ser-ho, es traslladarà el vehicle al lloc més pròxim on es puguin realitzar els controls corresponents.
6. Els titulars i titulars i conductors i conductores dels vehicles a què es refereix aquest apartat estan obligats a sotmetre's als mesuraments corresponents, a requeriment dels agents de l'autoritat municipal. La negativa comporta la immobilització immediata del vehicle, sens perjudici de la sanció que hi pugui correspondre.
7. En el supòsit que se superin els nivells d'emissió permesos, els agents de l'autoritat han de formalitzar la denúncia corresponent i procedir al trasllat el vehicle al dipòsit municipal, on restarà immobilitzat fins que el titular el retiri, mitjançant un sistema de remolc o càrrega, per a realitzar la reparació, previ pagament de les despeses originades. Una vegada retirat, el titular ha de traslladar el vehicle al punt de control que se li hagi indicat amb l'efecte de comprovar la reparació. Si no s'han corregit les deficiències tècniques observades, s'ha de procedir novament d'acord amb el que determina l'apartat anterior.

#### **Article 117. Vehicles destinats a serveis d'urgències**

1. Els conductors i conductores dels vehicles destinats a serveis d'urgències només han d'utilitzar els dispositius de senyalització acústica d'emergència en els serveis d'urgència extrema i si la senyalització lluminosa resulta insuficient. En són responsables en cas contrari.
2. Tots els vehicles destinats a serveis d'urgències hauran d'aplicar allò que regula l'annex 9, d'aquest títol quart de l'ordenança.

### **CAPÍTOL VIII. SISTEMES D'AVÍS ACÚSTIC**

#### **Article 118. Condicions de funcionament**

1. El sistema d'alarma, sirena o altres sistemes d'avís acústic que s'emetin a l'exterior o a l'interior de zones comunes, d'equipaments o de vehicles, s'han de mantenir en perfecte estat de funcionament per evitar que s'activi per causes injustificades.
2. Llevat de circumstàncies excepcionals, no és permès fer sonar durant el període nocturn elements d'avís, com ara sirenes o alarmes.
3. La regulació dels sistemes d'avís acústic s'ha d'ajustar al que preveu l'annex 9 d'aquesta ordenança.

#### **Article 119. Funcionament anormal**

Si l'anormal funcionament d'un sistema d'avís acústic produeix molèsties al veïnat i no sigui possible localitzar el titular de la instal·lació, l'Administració municipal pot desmuntar i retirar el sistema. Els costos originats per aquesta operació van a càrrec del titular de la instal·lació.

## **CAPÍTOL IX. CONSTRUCCIONS**

### **Article 120. Aïllament acústic a les façanes**

1. Per a l'execució de projectes de noves construccions, reconversió d'antigues edificacions i obres de gran rehabilitació destinades a habitatges, usos hospitalaris, educatius o culturals, l'Ajuntament ha de facilitar el nivell d'avaluació Ld, o establir la manera d'obtenir-lo.
2. El projecte bàsic i l'execució han de garantir que l'aïllament acústic de la façana asseguri l'acompliment dels objectius de qualitat acústica d'aplicació.

### **Article 121. Treballs de construcció**

1. Els responsables de les obres de construcció han d'adoptar les mesures pertinents per evitar que els nivells sonors produïts per aquestes, així com els generats per la maquinària auxiliar utilitzada, superin els objectius de qualitat acústica de la zona on es realitzen. Fins i tot, si fos necessari, mitjançant la instal·lació de silenciadors acústics, el tancament de la font sonora o la ubicació a l'interior de l'estructura en construcció, quan l'estat de l'obra ho permeti.
2. L'horari de treball ha d'estar comprès entre les 7:30 i les 21 hores.
3. L'horari de funcionament de la maquinària és entre les 8 i les 20 hores els dies laborables, de dilluns a divendres, i entre les 9 i les 20 h els dissabtes i festius.
4. Queden exemptes de l'acompliment de les franges horàries que estableix el paràgraf anterior les obres que s'hagin d'executar amb caràcter d'urgència per al restabliment de serveis essencials, com ara el subministrament d'electricitat, aigua, gas o telèfon, i els serveis relacionats amb les noves tecnologies de la informació, així com les obres destinades a evitar una situació de risc o perill imminent per a les persones o els béns, i les que, per les característiques que els són pròpies, no poden executar-se durant el dia.
5. La maquinària i els equips que s'utilitzen en les obres públiques i en la construcció han de ser tècnicament els menys sorollosos i l'ús ha de ser el més adequat per reduir la contaminació acústica generada. Especialment:
  - a) Els generadors elèctrics que s'instal·lin a la via pública han de tenir un nivell de potència sonora de com a màxim 90 dB PWL i el seu espectre no ha de presentar components tonals.
  - b) Els motors de combustió han d'anar equipats amb silenciadors de gasos de combustió i sistemes esmorteïdors de soroll i vibracions.
  - c) Els motors de les màquines s'han d'aturar quan aquestes no s'utilitzin.
  - d) Els compressors i la resta de maquinària sorollosa situada a menys de 50 metres d'edificis ocupats o situats a l'exterior de les obres han de funcionar amb la capota tancada i amb tots els elements de protecció instal·lats, o bé pel fabricant o bé amb posterioritat, per amortir els sorolls.
  - e) Els martells pneumàtics, autònoms o no, han de disposar d'un mecanisme silenciador de l'admissió i expulsió de l'aire.

### **Article 122. Instal·lacions de climatització, condicionament d'aire i ventilació**

1. Els equips d'aire condicionat, refrigeració o aireig o similars s'han d'instal·lar d'acord amb el que estableix la normativa vigent, i no han de superar els valors límit establerts.
2. Si aquest tipus d'instal·lacions són susceptibles de causar impacte acústic significatiu al seu entorn, s'han de projectar i instal·lar sistemes correctors acústics que assegurin l'acompliment dels valors límit establerts.

3. Els instal·ladors i instal·ladores i els propietaris i propietàries són els responsables de la col·locació correcta de les instal·lacions de climatització, condicionament d'aire i ventilació, tant pel que fa a la ubicació, com al funcionament i l'acompliment dels valors límit establerts.
4. Entre les màquines d'aire condicionat i les parets o forjats a les quals estiguin subjectades, es col·locarà materials elàstics, per tal d'evitar que hi hagi una unió rígida i que a través d'aquests punts es pugui transmetre sorolls i /o vibracions a l'interior de l'habitatge. En cas que es produeixin molèsties, els serveis municipals poden exigir l'aplicació d'aquesta mesura en instal·lacions existents.

#### **Article 123. Ús i funcionament de les instal·lacions comunitàries, auxiliars i/o complementàries de l'edificació**

1. La comunitat de propietaris i propietàries i, si s'escau, els usuaris i usuàries de les instal·lacions comunitàries, com ara ascensors, portes metàl·liques, maquinària i d'altres de similars, han d'assegurar-ne el manteniment i bon funcionament, per tal que aquestes no superin els valors límit d'immissió de soroll i/o vibracions indicats als annexos 3, 4 i 7.
2. Els motors dels ascensors electromecànics i les portes d'accés de vehicles als garatges hauran d'instal·lar-se sobre suports elàstics adients, degudament calculats, per tal de no transmetre vibracions de manera estructural, en les noves construccions. En cas que es produeixin molèsties, els serveis municipals poden exigir l'aplicació d'aquesta mesura en instal·lacions existents.

### **CAPÍTOL X. INSPECCIÓ I CONTROL**

#### **Article 124. Denúncies**

Les denúncies donen lloc a les actuacions d'inspecció i control corresponents per tal de comprovar la veracitat dels fets denunciats i, si s'escau, a la incoació de l'expedient sancionador corresponent.

#### **Article 125. Inspecció**

1. L'actuació inspectora la poden realitzar els tècnics municipals designats amb aquest efecte, els agents de la Policia local o el personal d'altres administracions, en funcions d'assistència tècnica al municipi que gaudiran del caràcter d'agents de l'autoritat. En conseqüència, poden accedir, d'acord amb la legislació vigent, a les instal·lacions o dependències de titularitat pública o privada, i amb la col·laboració, si escau, del personal d'entitats de prevenció de la contaminació acústica.
2. La persona responsable i la persona titular de la font emissora resten obligats a permetre'n l'accés dins de l'activitat per tal de dur a terme la visita d'inspecció i, a posar en funcionament les fonts emissores de la manera que se'ls indiqui, per tal de dur a terme mesuraments acústics i les comprovacions necessàries.
3. Els conductors i conductores de vehicles de motor estan obligats a facilitar la comprovació dels nivells d'emissió sonora del vehicle als i a les agents de la Policia, als tècnics i tècniques municipals i d'altres administracions.

#### **Article 126. Funció dels inspectors**

El personal designat per dur a terme les inspeccions té, entre d'altres, les funcions següents:

- a) Accedir, prèvia identificació i amb les autoritzacions que siguin pertinents en el seu cas, a les instal·lacions, maquinàries, activitats o àmbits generadors o receptors de fonts de contaminació acústica.

- b) Requerir la informació i la documentació administrativa que autoritzi les activitats i instal·lacions objecte de la inspecció.
- c) Fer el mesurament, avaluació i control necessaris per a comprovar l'acompliment de les disposicions vigents i les condicions de l'autorització que tingui la instal·lació, maquinària, activitat o comportament.
- d) Aixecar acta de les actuacions realitzades en l'exercici d'aquestes funcions.
- e) Proposar les mesures de caràcter preventiu o cautelar previstes en aquesta ordenança o la legislació sectorial que sigui d'aplicació.

#### **Article 127. Acta de la inspecció**

- 1. De les comprovacions realitzades en el moment de la inspecció s'ha d'aixecar una acta, una còpia de la qual s'ha de lliurar al titular o persona responsable de l'activitat, indústria, vehicle o domicili on s'ha dut a terme el mesurament. L'acta pot donar lloc, si escau, a la incoació del corresponent expedient sancionador.
- 2. A l'acta, en el cas dels vehicles de motor i ciclomotors, hi ha de constar el resultat de la inspecció, en els termes de favorable, desfavorable o molt desfavorable, segons el que preveu l'annex 6

#### **CAPÍTOL XI. RÈGIM SANCIONADOR**

##### **Article 128. Classificació d'infraccions**

- 1. Són infraccions administratives les accions i les omissions que contravenen a les disposicions d'aquesta Ordenança.
- 2. Les infraccions de la normativa reguladora de la contaminació acústica es classifiquen en lleus, greus i molt greus, d'acord amb la tipificació establerta per l'article 129 d'aquesta ordenança.

##### **Article 129. Tipificació**

###### **1. Són infraccions lleus:**

- a) Superar en un màxim de 5 unitats els valors límit d'immissió establerts en els annexos 3 i 4.
- b) Superar en un màxim de 5 unitats els valors límit d'emissió establerts per l'annex 6.
- c) Superar en un màxim de 5 unitats els valors límit d'immissió que estableix l'annex 7.
- d) No comunicar a l'Administració competent les dades requerides per aquesta dins dels terminis establerts.
- e) Molestar i dur a terme activitats amb sorolls innecessaris que pertorbin la qualitat de vida dels veïns i les veïnes a les vies públiques i en altres espais de concurrència pública, i als espais privats, recollides a l'apartat 1, a excepció de la lletra b, de l'article 116, i per a les quals no es pugui establir el nivell d'immissió.
- f) Manipular el sistema limitador-enregistrator dels equips de reproducció electroacústica de manera que es distorsionin els senyals o els nivells captats pels equips.
- g) Instal·lar un equip de música de manera temporal i extraordinària, en paral·lel i sense control del limitador-enregistrator i sense autorització expressa.
- h) Qualsevol altra infracció no tipificada expressament com a infracció greu o molt greu.

###### **2. Són infraccions greus:**

- a) Superar en més de 5 unitats i fins a un màxim de 10 unitats els valors límit d'immissió que estableixen els annexos 3 i 4.
- b) Superar en més de 5 unitats i fins a un màxim de 10 unitats els valors límit d'emissió que estableix l'annex 6.
- c) Superar en més de 5 unitats i fins a un màxim de 10 unitats els valors límit d'immissió que estableix l'annex 7.

- d) Fer circular vehicles de motor amb silenciadors ineficaços, incomplets, inadequats o deteriorats.
- e) Incomplir les condicions imposades en l'autorització administrativa.
- f) Incomplir els requeriments municipals de correcció de les deficiències observades.
- g) Impedir o obstruir l'actuació inspectora quan no es donen les circumstàncies que estableix la lletra de l'apartat 3.
- h) Subministrar informació o documentació falsa, inexacta o incompleta.
- i) Exercir una activitat musical de manera continuada sense instal·lar el preceptiu limitador-enregistrador.
- j) Reincidir en la comissió d'infraccions de caràcter lleu en el termini de dos anys.

### 3. Són infraccions molt greus:

- a) Superar en més de 10 unitats els valors límit d'emissió que estableix l'annex 6.
- b) Superar en més de 10 unitats els valors límit d'immissió que estableixen els annexos 3 i 4.
- c) Superar en més de 10 unitats els valors límit d'immissió que estableix l'annex 7.
- d) Impedir o obstruir l'actuació inspectora de manera que retardi l'exercici de les seves funcions.
- e) Posar en funcionament focus emissors quan se n'hagi ordenat el precintament o la clausura.
- f) Incomplir les obligacions derivades de l'adopció de mesures provisionals establertes a l'article 131.1.a i 131.1.d.
- g) Incomplir les normes que estableixin requisits relatius a la protecció de les edificacions contra el soroll, quan es posi en perill greu la seguretat o la salut de les persones.
- h) Superar els valors límit d'immissió establerts a les zones d'especial protecció de la qualitat acústica (ZARE) i de les zones acústiques de règim especial (ZARE).
- i) Superar els valors límit d'immissió aplicables, quan s'hagi produït un dany o afectació greu per al medi ambient o s'hagi posat en perill la seguretat o la salut de les persones.
- j) Reincidir en la comissió d'infraccions de caràcter greu en el termini de dos anys.

4. Pel que fa al procediment sancionador, els incompliments relacionats amb el contingut dels articles 114 i 115 s'han de tramitar d'acord amb la vigent Ordenança del bon ús de la via pública i dels espais públics, o normativa que la substitueixi.

### **Article 130. Responsabilitat**

La responsabilitat administrativa per les infraccions d'aquesta Ordenança correspon:

- a) A la persona titular de l'autorització administrativa, quan es tracti d'activitats considerades per aquesta Ordenança sotmeses a règim d'autorització.
- b) A la persona propietària del focus emissor o a la persona causant del soroll en la resta de supòsits.

### **Article 131. Mesures provisionals**

1. En cas d'urgència i abans de l'inici del procediment, quan la producció de sorolls i vibracions superi els nivells establerts per a la tipificació com a falta greu o molt greu o davant l'incompliment reiterat dels requeriments d'adopció de mesures correctores, l'òrgan administratiu competent per a resoldre el procediment sancionador, pot adoptar les mesures provisionals següents:
  - a) Mesures de correcció, seguretat i control per impedir la continuïtat de l'acció productora del dany.
  - b) El precintament del focus emissor.
  - c) La clausura temporal, total o parcial de l'establiment.
  - d) La suspensió temporal de l'autorització que habilita per a l'exercici de l'activitat.
2. Les mesures establertes a l'apartat 1 s'han de ratificar, modificar o aixecar en el corresponent acord d'inici del procediment administratiu sancionador, que s'han de realitzar en els quinze dies següents a l'adopció de l'acord.



3. Les mesures establertes a l'apartat 1 poden ésser adoptades per l'òrgan competent per iniciar l'expedient en qualsevol moment un cop iniciat el procediment sancionador, per tal d'assegurar l'eficàcia de la resolució final.

#### **Article 132. Sancions**

1. Les infraccions tipificades per aquesta Ordenança se sancionen d'acord amb els límits següents:
  - a) Infraccions lleus, fins a 900 euros.
  - b) Infraccions greus, des de 901 fins a 12.000 euros.
  - c) Infraccions molt greus, des de 12.001 fins a 300.000 euros.
2. La comissió d'infraccions greus pot implicar, a més de la sanció pecuniària que hi correspongui, la suspensió temporal de l'activitat durant un termini no superior a sis mesos i el precintament dels focus emissors.
3. Excepte per a les lletres f), g), h) i i) de l'article 129.3, la comissió d'infraccions molt greus, pot implicar, a més de la sanció pecuniària que hi correspongui, la suspensió temporal de l'activitat durant un termini superior a sis mesos o amb caràcter definitiu, la retirada temporal o definitiva de l'autorització i el precintament dels focus emissors.
4. La comissió d'infraccions molt greus incloses en les lletres f), g), h) i i) de l'article 129.3, pot implicar, a més de la sanció pecuniària que hi correspongui, la suspensió temporal de l'activitat, total o parcial, d'entre 2 i 5 anys, i la retirada temporal de l'autorització entre 1 any i 1 dia i 5 anys.
5. La resolució que posa fi al procediment sancionador pot acordar, a més de la imposició de la sanció pecuniària que correspongui, l'adopció de mesures correctores i la indemnització per danys i perjudicis causats per l'actuació infractora.

#### **Article 133. Gradació de les sancions**

1. Les sancions establertes per aquesta Ordenança es graduen tenint en compte els criteris següents:
  - a) L'afectació per a la salut de les persones.
  - b) La naturalesa dels perjudicis causats.
  - c) L'alteració social causada per la infracció.
  - d) La capacitat econòmica de l'infractor.
  - e) El benefici derivat de l'activitat infractora.
  - f) L'existència d'intencionalitat.
  - g) La reincidència i la participació.
  - h) L'efecte que la infracció produeix sobre la convivència de les persones, en els casos de relacions de veïnatge.
2. Per a aquesta Ordenança, es considera reincidència la comissió de més d'una infracció de la mateixa naturalesa en un període de dos anys, declarada per resolució ferma en via administrativa.

#### **Article 134. Procediment**

El procediment per imposar les sancions establertes per aquesta Ordenança es regeix per les normes de procediment administratiu sancionador.

#### **Article 135. Multes coercitives**

En cas d'incompliment de les obligacions derivades dels requeriments formulats a l'empara del que estableix aquesta Ordenança, es pot imposar multes coercitives fins a la quantia màxima de 600 euros i amb un màxim de tres de consecutives.



### **Article 136. Diagnòstic i mesures cautelars per als vehicles de motor i ciclomotors**

El resultat de la inspecció per als vehicles de motor i ciclomotors pot ser:

1. Favorable, quan el resultat de la inspecció determini que el nivell de soroll és igual o inferior al permès.
2. Desfavorable, quan el resultat de la inspecció determini la comissió d'una infracció lleu o greu. En aquest cas:
  - a) Els agents municipals han de lliurar una còpia de l'acta d'inspecció i la còpia de la denúncia al conductor del vehicle i l'han de requerir perquè es torni a presentar amb el vehicle abans de 15 dies a l'Ajuntament amb la finalitat de poder realitzar un nou mesurament del nivell de soroll, o bé presentar una certificació del nivell de soroll mesurat emesa per la inspecció tècnica de vehicles.
  - b) Si transcorregut aquest termini no s'ha presentat de nou el vehicle o bé el nou mesurament del nivell de soroll supera els límits establerts, s'ha d'iniciar el procediment sancionador i adoptar les mesures indicades pel supòsit de diagnòstic molt desfavorable.
3. Molt desfavorable: Quan el resultat de la inspecció determini la comissió d'una infracció molt greu. En aquest cas:
  - a) Els agents han d'intervenir el permís o llicència de circulació del vehicle i lliurar en substitució un volant en el qual es reflecteixi la matrícula, amb l'únic efecte de dur-lo a un taller de reparació i abans de 15 dies presentar-se davant els serveis competents, per fer la comprovació de la reparació. En cap cas pot circular en horari nocturn.

### **Article 137. Òrgans competents**

La competència per a la imposició de les sancions per infracció de les normes establertes en aquesta ordenança és la que preveu la Llei 16/2002, de 28 de juny, de contaminació acústica i el seu reglament de desenvolupament, o normativa que la substitueix.

### **Article 138. Prescripció**

1. En les infraccions continuades, el termini de prescripció començarà a comptar a partir del moment en què finalitzi l'última infracció, i en les infraccions permanents, a partir del moment en què s'elimini la situació il·lícita.
2. Les infraccions prescriuen en els terminis següents:
  - a) Infraccions molt greus, al cap de tres anys.
  - b) Infraccions greus, al cap de dos anys.
  - c) Infraccions lleus, al cap de 6 mesos.
3. Les sancions prescriuen en els terminis següents:
  - a) Les sancions imposades per faltes molt greus, al cap de tres anys.
  - b) Les sancions imposades per faltes greus, al cap de dos anys.
  - c) Les sancions imposades per faltes lleus, al cap d'un any.

## ANNEX 1. QUALITAT ACÚSTICA DEL TERRITORI. MAPES DE CAPACITAT

### 1. Àmbit d'aplicació

Aquest annex s'aplica al conjunt d'emissors que incideixen en les zones de sensibilitat acústica delimitades segons la capacitat acústica del territori i establertes en els mapes de capacitat acústica.

### 2. Objectius de qualitat

El mapa de capacitat acústica estableix la zonificació acústica del territori i els valors límit d'immissió d'acord amb les zones de sensibilitat acústica:

### 3. Valors límit d'immissió en dB(A)

Zones de sensibilitat acústica i usos del sòl	Valors límit d'immissió en dB(A)		
	L <sub>d</sub> (7 h - 21 h)	L <sub>e</sub> (21 h - 23 h)	L <sub>n</sub> (23 h - 7 h)
<b>ZONA DE SENSIBILITAT ACÚSTICA ALTA (A)</b>			
(A1) Espais d'interès natural i altres	-	-	-
(A2) Predomini del sòl d'ús sanitari, docent i cultural	55	55	45
(A3) Habitatges situats al medi rural	57	57	47
(A4) Predomini del sòl d'ús residencial	60	60	50
<b>ZONA DE SENSIBILITAT ACÚSTICA MODERADA (B)</b>			
(B1) Coexistència de sòl d'ús residencial amb activitats i/o infraestructures de transport existents	65	65	55
(B2) Predomini del sòl d'ús terciari diferent a (C1)	65	65	55
(B3) Àrees urbanitzades existents afectades per sòl d'ús industrial	65	65	55
<b>ZONA DE SENSIBILITAT ACÚSTICA BAIXA (C)</b>			
(C1) Usos recreatius i d'espectacles	68	68	58
(C2) Predomini de sòl d'ús industrial	70	70	60
(C3) Àrees del territori afectades per sistemes generals d'infraestructures de transport o altres equipaments públics	-	-	-

L<sub>d</sub>, L<sub>e</sub> i L<sub>n</sub> : índexs d'immissió de soroll en els períodes de dia, vespre i nit, respectivament.

En les zones urbanitzades existents i per als usos de sòl (A2), (A4), (B2), (C1) i (C2), i per a habitatges existents en el medi rural (A3), el valor límit d'immissió s'incrementa 5 dB(A).

#### a) Zona de sensibilitat acústica alta (A)

- (A1) Espais d'interès natural, espais naturals protegits, espais de la Xarxa Natura 2000 o altres espais protegits que pels seus valors naturals requereixen protecció acústica.

També s'hi inclou les zones tranquil·les a camp obert que es pretén que es mantinguin silencioses per raons turístiques, de preservació de paisatges sonors o de l'entorn.

En qualsevol cas, s'ha de tenir en compte les activitats agrícoles i ramaderes existents.

Els seus valors límit d'immissió poden ser més restrictius que els de les restants àrees de la zona de sensibilitat acústica alta i poden ser objecte de declaració com a zones d'especial protecció de la qualitat acústica (ZEPQA).

- (A2) Centres docents, hospitals, geriàtrics, centres de dia, balnearis, biblioteques, auditoris o altres usos similars que demanin una especial protecció acústica.

S'hi inclou els usos sanitaris, docents i culturals que necessitin, a l'exterior, una especial protecció contra la contaminació acústica, com les zones residencials de repòs o geriatria, centres de dia, les grans zones hospitalàries amb pacients ingressats, les zones docents, com campus universitaris, zones d'estudi i biblioteques, centres de recerca, museus a l'aire lliure, zones de museus i d'expressió cultural i altres assimilables.

- (A3) Habitatges situats al medi rural

Habitatges situats al medi rural que compleixen les condicions següents: estar habitats de manera permanent, estar aïllats i no formar part d'un nucli de població, ésser en sòl no urbanitzable i no estar en contradicció amb la legalitat urbanística.

- (A4) Àrees amb predomini del sòl d'ús residencial

S'inclouen els interiors d'illa d'ús residencial exclusiu.

Les zones verdes de què es disposi per obtenir distància entre les fonts sonores i les àrees residencials no s'assignaran a aquesta categoria acústica, sinó que es consideraran zones de transició.

#### b) Zona de sensibilitat acústica moderada (B)

- (B1) Àrees on coexisteixen sòl d'ús residencial amb activitats i/o infraestructures de transport existents

- (B2) Àrees amb predomini de sòl d'ús terciari

Inclouen els espais destinats amb preferència a activitats comercials i d'oficines, espais destinats a restauració, allotjament i altres, parcs tecnològics amb exclusió d'activitats productives en gran quantitat, incloent-hi les àrees d'estacionament d'automòbils que els són pròpies i totes aquelles activitats i espais diferents dels esmentats en (C1).

- (B3) Àrees urbanitzades existents afectades per sòl d'ús industrial

Inclouen els espais d'ús predominantment residencial existents afectats per zones de sòl d'ús industrial també existents, com ara polígons industrials o d'activitats productives en gran quantitat en què per la situació no és possible l'acompliment dels objectius fixats per a una zona (B1).

#### c) Zona de sensibilitat acústica baixa (C)

- (C1) Àrees amb predomini del sòl d'ús terciari, recreatiu i d'espectacles

Inclouen els espais destinats a recintes firals amb atraccions recreatives, llocs de reunió a l'aire lliure, espectacles, i altres assimilables.

- (C2) Àrees amb predomini de sòl d'ús industrial

Inclouen tots els espais del territori destinats o susceptibles de ser utilitzats per als usos relacionats amb les activitats industrials i d'altres assimilables, amb llurs processos de producció, els parcs d'abassegament de materials, els magatzems i les activitats de tipus logístic, tant si estan vinculades com no a una explotació en concret, els espais auxiliars de l'activitat industrial com subestacions de transformació elèctrica, entre altres.

En les àrees acústiques d'ús predominantment industrial es poden tenir en compte les singularitats de les activitats industrials per a l'establiment dels objectius de qualitat, per respectar el principi de proporcionalitat econòmica.

- (C3) Àrees del territori afectades per sistemes generals d'infraestructures de transport o altres equipaments públics que els reclamin.

Inclouen els espais de domini públic en els quals s'ubiquen els sistemes generals de les infraestructures de transport viari urbà i interurbà, ferroviari, marítim i aeri.

Els receptors situats en aquestes àrees, i per a l'avaluació d'activitats, s'han de classificar d'acord amb la zona de sensibilitat acústica que els correspondria si no existís aquesta afecció.

#### **4. Acompliment**

Es considera que es respecten els objectius de qualitat acústica establerts en aquest annex per a cada un dels índexs d'immissió de soroll quan s'acompleixen aquests valors, per al període d'avaluació d'un any:

- a) La mitjana anual no supera els valors fixats en aquest annex.
- b) El 97% de tots els valors diaris no supera de 3 dB(A) els valors fixats en aquest annex.

#### **5. Determinació dels nivells d'immissió**

La determinació dels nivells d'immissió es realitza d'acord amb allò que estableix l'annex 5.

#### **6. Avaluació**

- a) El període d'avaluació és d'un any.
- b) Per tal de calcular mitjanes a llarg termini, un any correspon a l'any considerat per a l'emissió de so i a un any mitjà pel que fa a les circumstàncies meteorològiques.
- c) Per determinar el nivell d'avaluació, s'ha de tenir en compte el so incident, és a dir, no s'ha de recollir el so reflectit en el parament vertical mateix.
- d) El valor del nivell d'avaluació  $L_{Ar}$  s'ha d'arrodonir amb l'increment de 0,5 dB(A), i s'ha de prendre la part sencera com a valor resultant.
- e) El nivell d'avaluació es calcula mitjançant l'expressió:  $L_{Ar}=L_{Aeq,T}$

## ANNEX 2. OBJECTIUS DE QUALITAT APLICABLES A L'ESPAI INTERIOR.

### 1. Àmbit d'aplicació

Aquest annex s'aplica als nivells de soroll que es perceben a l'espai interior de les edificacions destinades a habitatge o usos residencials, hospitalaris, educatius o culturals, originats per tots els emissors acústics que hi incideixen.

### 2. Objectius de qualitat aplicables a l'espai interior

Als espais interiors, s'hi aplica els valors límit d'immissió  $L_d$ ,  $L_e$  i  $L_n$  resultants del conjunt d'emissors acústics que hi incideixen.

Ús de l'edifici	Dependències	Valors límit d'immissió		
		$L_d(7\text{ h} - 21\text{ h})$	$L_e(21\text{ h} - 23\text{ h})$	$L_n(23\text{ h} - 7\text{ h})$
Habitatge o ús residencial	Habitacions d'estar	45	45	35
	Dormitoris	40	40	30
Ús hospitalari	Zones d'estada	45	45	35
	Dormitoris	40	40	30
Ús educatiu o cultural	Aules	40	40	40
	Sales de lectura, audició i exposició	35	35	35

$L_d$ ,  $L_e$  i  $L_n$  : índexs d'immissió de soroll en el període de dia, vespre i nit, respectivament.

### 3. Acompliment

Es considera que es respecten els objectius de qualitat acústica establerts en aquest annex per a cada un dels índexs d'immissió de soroll quan s'acompleix aquests valors, per al període d'avaluació d'un any:

- La mitjana anual no supera els valors fixats en aquest annex.
- El 97% de tots els valors diaris no supera de 3 dB(A) els valors fixats en aquest annex.

### 4. Determinació dels nivells d'immissió

La determinació dels nivells d'immissió es realitza d'acord amb allò que estableix l'annex 5.

### 5. Avaluació

- El període d'avaluació és d'un any.
- Per tal de calcular mitjanes a llarg termini, un any correspon a l'any considerat per a l'emissió de so i a un any mitjà pel que fa a les circumstàncies meteorològiques.
- El valor del nivell d'avaluació  $L_{Ar}$  s'ha d'arrodonir amb l'increment de 0,5 dB(A), i s'ha de prendre la part sencera com a valor resultant.
- El nivell d'avaluació es calcula mitjançant l'expressió:  $L_{Ar}=L_{Aeq,T}$

### ANNEX 3. IMMISSIÓ SONORA APLICABLE A L'AMBIENT EXTERIOR PRODUÏDA PER LES ACTIVITATS, INCLOSES LES DERIVADES DE LES RELACIONS DE VEÏNATGE

#### 1. Àmbit d'aplicació

Aquest annex s'aplica als nivells de soroll de cadascun dels emissors acústics que incideixen en el medi exterior dels receptors.

S'entén per soroll produït pel veïnatge aquell que prové de les activitats domèstiques, el funcionament dels electrodomèstics i els aparells diversos, els instruments musicals o acústics, els animals domèstics, les veus, els cants, els crits o altres d'origen assimilable.

#### 2. Valors límit d'immissió

Zones de sensibilitat acústica i usos del sòl	Valors límit d'immissió en dB(A)		
	$L_d(7\text{ h} - 21\text{ h})$	$L_e(21\text{ h} - 23\text{ h})$	$L_n(23\text{ h} - 7\text{ h})$
<b>ZONA DE SENSIBILITAT ACÚSTICA ALTA (A)</b>			
(A2) Predomini del sòl d'ús sanitari, docent i cultural	50	50	40
(A3) Habitatges situats al medi rural	52	52	42
(A4) Predomini del sòl d'ús residencial	55	55	45
<b>ZONA DE SENSIBILITAT ACÚSTICA MODERADA (B)</b>			
(B1) Coexistència de sòl d'ús residencial amb activitats i/o infraestructures de transport existents	60	60	50
(B2) Predomini del sòl d'ús terciari diferent a (C1)	60	60	50
(B3) Arees urbanitzades existents afectades per sòl d'ús industrial	60	60	50
<b>ZONA DE SENSIBILITAT ACÚSTICA BAIXA (C)</b>			
(C1) Usos recreatius i d'espectacles	63	63	53
(C2) Predomini de sòl d'ús industrial	65	65	55

$L_d$ ,  $L_e$  i  $L_n$  : índexs d'immissió de soroll en els períodes de dia, vespre i nit, respectivament.

Valors d'atenció: en les activitats existents en zones urbanitzades existents i per als usos de sòl (B3), (C1) i (C2), el valor límit d'immissió s'incrementa de 5 dB(A).

#### 3. Acompliment dels valors límit d'immissió

Es considera que es respecten els valors límit d'immissió de soroll, establerts en la taula d'aquest annex en el període d'avaluació, si els nivells d'avaluació compleixen aquests valors:



- a) Cap valor del nivell d'avaluació, LAr supera de més de 5 dB(A) durant 30 minuts, de manera contínua o discontinua, en els períodes dia, vespre i nit, els valors fixats en la taula d'aquest annex.
- b) Cap valor del nivell d'avaluació LAr supera els valors fixats en la taula d'aquest annex.
- c) El conjunt d'emissors no supera els objectius de qualitat establerts a l'annex 1.

#### **4. Determinació dels nivells d'immissió**

La determinació dels nivells d'immissió es realitza d'acord amb allò que estableix l'annex 5.

#### **5. Avaluació**

- a) El període d'avaluació és de 180 minuts per a l'horari diürn, 120 minuts per a l'horari vespertí i 120 minuts per a l'horari nocturn.
- b) El càlcul del nivell d'avaluació s'ha de realitzar d'acord a allò que estableix l'annex 5.

## ANNEX 4. IMMISSIÓ SONORA APLICABLE A L'AMBIENT INTERIOR PRODUÏDA PER LES ACTIVITATS, INCLOSES LES DERIVADES DE LES RELACIONS DE VEÏNATGE

### 1. Àmbit d'aplicació

Aquest annex s'aplica als nivells de soroll produïts per les activitats i el veïnatge, si el soroll prové d'un o diversos emissors acústics situats a l'edifici mateix, en edificis contigus al receptor o si hi ha una transmissió via estructural.

S'entén per soroll produït pel veïnatge el que prové de les activitats domèstiques, el funcionament dels electrodomèstics i els aparells diversos, els instruments musicals o acústics, els animals domèstics, les veus, els cants, els crits o altres d'origen assimilable.

### 2. Valors límit d'immissió

Ús del local confrontant	Dependències	Valors límit d'immissió		
		$L_d(7\text{ h} - 21\text{ h})$	$L_e(21\text{ h} - 23\text{ h})$	$L_n(23\text{ h} - 7\text{ h})$
Habitatge o ús residencial	Sales d'estar	35	35	30
	Dormitoris	30	30	25 * *
Administratiu i d'oficines	Despatxos professionals	35	35	35
	Oficines *	40	40	40
Hospitalari	Zones d'estada	40	40	30
	Dormitoris	35	35	25 * *
Educatiu o cultural	Aules	35	35	35
	Sales de lectura, audició i exposició	30	30	30

$L_d$ ,  $L_e$  i  $L_n$  : índexs d'immissió de soroll en els períodes de dia, vespre i nit, respectivament.

\* Excepte en zones industrials.

\* \* Per a les activitats existents abans de l'entrada en vigor del Decret 176/2009, de 10 de novembre, el valor límit d'immissió s'incrementa de 3 dB(A).

S'estableix el valor límit LAFmax de 45 dB(A) en horari nocturn en els dormitoris, pel soroll produït per portes i persianes de locals comercials, portes de garatge i portes d'entrada en habitatges.

### 3. Acompliment dels valors límit d'immissió

Es considera que es respecten els valors límit d'immissió de soroll, establerts en la taula d'aquest annex en el període d'avaluació, si els nivells d'avaluació compleixen aquests valors:

- Cap valor del nivell d'avaluació  $L_{Ar}$  supera de més de 5 dB(A) durant 30 minuts, de manera contínua o discontinua, en els períodes de dia, vespre i nit, els valors fixats en la taula d'aquest annex.
- Cap valor del nivell d'avaluació  $L_{Ar}$  supera els valors fixats en la taula d'aquest annex.

### 4. Determinació dels nivells d'immissió

La determinació dels nivells d'immissió es realitza d'acord amb allò que estableix l'annex 5 .

### 5. Avaluació

- El període d'avaluació és de 180 minuts per a l'horari diürn, 120 minuts per a l'horari vespertí i 30 minuts per a l'horari nocturn.
- El càlcul del nivell d'avaluació s'ha de realitzar d'acord amb allò que estableix l'annex 5.

## **ANNEX 5. DETERMINACIÓ I AVALUACIÓ DELS NIVELLS D'IMMISSIÓ**

### **1. Àmbit d'aplicació**

Aquest annex s'aplica a la determinació dels nivells d'immissió corresponents als annexos 1, 2 3 i 4, i a la determinació dels nivells d'avaluació dels annexos 3 i 4.

### **2. Determinació dels nivells d'immissió en ambient exterior**

Els mesuraments es poden realitzar en continu durant tot el període d'avaluació o mitjançant mesuraments representatius de cada fase de soroll.

Per obtenir mesuraments representatius, se n'han de dur a terme com a mínim 3, els quals es consideren vàlids si la diferència entre els valors extrems obtinguts és menor o igual a 3 dB(A). El resultat és la mitjana energètica dels 3 valors que compleixin aquesta condició.

Si la diferència fos més gran, s'hauria d'augmentar el temps de cada mesurament i dur-ne a terme una nova sèrie fins que la diferència entre 3 valors sigui inferior a 3 dB(A). En cas contrari, s'ha de justificar que aquesta diferència és conseqüència del funcionament normal de l'activitat.

Les condicions de mesurament són les següents:

- a) Els mesuraments s'han de dur a terme en condicions meteorològiques representatives de l'indret on es mesura, la velocitat del vent en el punt d'avaluació ha de ser inferior a 5 m/s i cal usar sempre els equips amb pantalla paravent.
- b) Quan la finalitat dels mesuraments sigui la inspecció i el control d'activitats o del soroll de veïnat, les persones titulars o usuàries d'aparells generadors de sorolls, tant a l'aire lliure com en establiments o locals, han de facilitar als/a les inspectors/es l'accés a les seves instal·lacions o fonts d'emissió de soroll i han de disposar-ne el funcionament a les diferents velocitats, càrregues o marxes que indiquin aquests inspectors, els quals poden presenciar tot el procés operatiu.
- c) L'emplaçament del mesurament s'ha de determinar segons l'escenari que s'hagi d'avaluar.
- d) En les edificacions, el nivell d'immissió de soroll a l'ambient exterior es mesura situant, sempre que sigui possible, el micròfon al mig de la finestra completament oberta de les dependències d'ús sensible al soroll (dormitoris, sales d'estar, menjadors, despatxos d'oficina, aules escolars o d'altres dependències assimilables).
- e) En els altres supòsits, s'ha de situar el micròfon entre 1,5 i 4 metres d'altura sobre el nivell del sòl, i:
  - A peu de carrer, entre 0,5 i 2 metres de distància de les façanes amb dependències d'ús sensible dels receptors.
  - En les zones encara no construïdes però destinades a l'edificació, en el pla d'emplaçament de la façana més exposada al soroll.
- f) Per determinar el nivell d'immissió, s'ha de tenir en compte el so incident, és a dir, no s'ha de recollir el so reflectit en el parament vertical mateix.
- g) En el cas de mesuraments d'aerogeneradors dels parcs eòlics, la direcció del vent ha de ser  $\pm 45^\circ$  des de l'aerogenerador cap al punt de mesurament i la velocitat del vent, mesurada a 10 metres d'alçada, ha de ser d'entre 6 i 8 m/s.
- h) Abans i després dels mesuraments, s'ha de fer una verificació acústica de la cadena de mesurament mitjançant calibrador acústic que garanteixi un marge de desviació no superior a 0,5 dB(A) respecte al valor de referència inicial.

### **3. Determinació dels nivells d'immissió en ambient interior**

Els mesuraments es poden realitzar en continu durant tot el període d'avaluació o mitjançant mesuraments representatius de cada fase de soroll.

Per obtenir mesuraments representatius, se n'han de dur a terme com a mínim 3, els quals es consideren vàlids quan la diferència entre els valors extrems obtinguts és menor o igual a 3 dB(A). El resultat és la mitjana energètica dels 3 valors que compleixin aquesta condició.

Si la diferència fos més gran, s'hauria d'augmentar el temps de cada mesurament i dur-ne a terme una nova sèrie fins que la diferència entre 3 valors sigui inferior a 3 dB(A). En cas contrari, s'ha de justificar que aquesta diferència és conseqüència del funcionament normal de l'activitat. Quan un dels mesuraments s'ha de prendre en una cantonada amb presència de sons greus i en sales petites, aquest criteri no s'ha d'aplicar.

Les condicions de mesurament són les següents:

- Els mesuraments s'han de dur a terme en condicions meteorològiques que no puguin alterar-ne els resultats.
- Quan la finalitat dels mesuraments sigui la inspecció i el control d'activitats o del soroll del veïnat, les persones titulars o usuàries d'aparells generadors de sorolls, tant a l'aire lliure com en establiments o locals, han de facilitar als/a les inspectors/es l'accés a les seves instal·lacions o fonts d'emissió de soroll i han de disposar-ne el funcionament a les diferents velocitats, càrregues o marxes que indiquin aquests inspectors, els quals podran presenciar tot el procés operatiu.
- Els mesuraments s'han de fer en dependències d'ús sensible al soroll (dormitoris, sales d'estar, menjadors, despatxos, oficines, aules escolars o d'altres dependències assimilables), que s'han de mantenir totalment tancades durant el mesurament.
- S'han de prendre, com a mínim, tres posicions de mesurament segons la grandària de la dependència. Els punts de mesurament es trien a l'atzar, procurant mantenir una distància mínima entre si de 0,7 m. Les posicions del punt d'avaluació han d'estar com a mínim a 0,5 m de les parets o d'altres superfícies, entre 1,2 m i 1,5 m d'altura i aproximadament a 0,7 m de les finestres. Quan aquestes posicions no siguin possibles, els mesuraments s'han de realitzar en el centre del recinte.
- En cas de presència de sons greus i en sales petites (menys de 75 m<sup>3</sup>), com a mínim un dels mesuraments s'ha de prendre en una cantonada, a una distància de 0,5 m de les parets adjacents i a l'alçada d'on es produeixi el nivell màxim entre 0,5 i 1,5 m.
- En el moment dels mesuraments, només l'operador/a, o com a màxim una altra persona, poden ésser presents a la dependència on hi ha la immissió del soroll.
- Si l'habitació és buida, sense mobiliari, i no té cap tractament absorbent al sostre, cal sostreure 3 dB(A) als nivells mesurats.
- Abans i després dels mesuraments, s'ha de fer una verificació acústica de la cadena de mesurament mitjançant calibrador acústic que garanteixi un marge de desviació no superior a 0,5 dB(A) respecte al valor de referència inicial.

#### 4. Càlcul del nivell d'avaluació $L_{Ar}$

- El nivell d'avaluació es calcula a partir de mesuraments que inclouen tot el període d'avaluació o un nivell de soroll representatiu de les diferents fases, mitjançant l'expressió següent:

$$10\log\left(10^{L_{Aeq}/10} - 10^{L_{Aeq,resid}/10}\right)$$

On:

$i$  representa cadascuna de les fases de soroll

$T_i$  és la durada de la fase de soroll  $i$ , expressada en minuts. La suma de  $T_i$  ha de ser  $T$

$T = 180$  minuts per a l'horari diürn, 120 minuts per a l'horari vespertí i 120 minuts per a l'horari nocturn

$L_{Ar,i}$  és el nivell d'avaluació que correspon a la fase  $i$ . Es calcula a partir de l'expressió:

$$L_{Ar,i} = L_{Aeq,T_i} + K_{r,i} + K_{t,i} + K_{l,i}$$

On:

$L_{Aeq,T_i}$  és el nivell de pressió acústica continu equivalent ponderat A, mesurat durant una fase de durada  $T_i$

$K_{f,i}$ ,  $K_{t,i}$  i  $K_{i,i}$  són correccions de nivell per a la fase  $i$ ; aquestes correccions no s'apliquen a la fase de soroll residual.

Una fase de soroll és el temps en què el nivell de pressió sonora de la font que s'avalua es percep de manera uniforme en el lloc d'immissió, i també els components de baixes freqüències i/o tonals i/o impulsius. El temps en què no funciona la font s'ha de considerar una fase de soroll caracteritzada pel nivell de soroll residual, sense la contribució de la font que s'ha d'avaluar.

## 2. Correccions de nivell

### 2.1 Correcció per raó de components de baixes freqüències ( $K_f$ ), tonals ( $K_t$ ) i impulsius ( $K_i$ )

Quan en el procés de mesurament d'un soroll es percebin components de baixa freqüència, o de tonals emergents, o d'impulsius, o de qualsevol combinació entre components que provinguin de la font que cal avaluar, s'ha de dur a terme una avaluació detallada del soroll i introduir-hi les correccions adequades.

El valor màxim de la correcció resultant de la suma  $K_f + K_t + K_i$  no ha de ser mai superior a 9 dB.

### 2.2 Avaluació detallada d'un soroll amb presència de components de baixa freqüència

Per a l'avaluació detallada del soroll amb presència de components de baixa freqüència, es pren com a procediment de referència el següent:

- S'ha de mesurar, simultàniament, el nivell de pressió acústica de la font que s'ha d'avaluar amb les ponderacions freqüencials A i C, a partir de les bandes de terç d'octava de 20 a 160 Hz.
- Es calcula la diferència entre els valors obtinguts:

$$L_f = L_{Ceq,Ti} (20-160 \text{ Hz}) - L_{Aeq,Ti} (20-160 \text{ Hz})$$

$L_{Ceq,Ti} (20-160 \text{ Hz})$  i  $L_{Aeq,Ti} (20-160 \text{ Hz})$  són el resultat de la mitjana energètica dels tres mesuraments considerats vàlids.

Si la diferència  $L_{Ceq} (20-160 \text{ Hz}) - L_{Aeq} (20-160 \text{ Hz})$  és menor de 20 dB, es considera que no hi ha components de baixa freqüència significatius. Altrament, s'ha d'avaluar la importància de la baixa freqüència amb detall, a fi de conèixer-hi la contribució, d'acord amb els apartats següents.

#### i. Obtenció del nivell de baixa freqüència audible

A cada una de les bandes de terç d'octava compreses entre 20 i 160 Hz, cal sostreure el llindar auditiu humà referenciat a la norma ISO 226:2003 ( $T_f$ ) al nivell mesurat sense ponderar.

Banda freqüencial Hz	Nivell mínim audible $T_f$ dB	Banda freqüencial Hz	Nivell mínim audible $T_f$ dB
20	78,5	63	37,5
25	68,7	80	31,5
31,5	59,5	100	26,5
40	51,1	125	22,1
50	44,0	160	17,9

#### ii. Obtenció del contingut energètic de baixa freqüència $L_B$

$L_B$  és el resultat de la suma energètica de les bandes en què la diferència obtinguda a l'apartat anterior és superior a zero.

- Es determina la presència o absència de components de baixa freqüència i el valor del paràmetre de correcció  $K_f$  en aplicar la taula següent:

$L_B$ en dB	$K_f$ en dB
$L_B < 25 \text{ dB}$	NuHa: 0
$25 \text{ dB} \leq L_B \leq 35 \text{ dB}$	Neta: 3
$L_B > 35 \text{ dB}$	Forta: 6

### 2.3. Avaluació detallada d'un soroll amb presència de components tonals emergents

Per a l'avaluació detallada del soroll amb presència de components tonals emergents, es pren com a procediment de referència el següent:

- Es duu a terme l'anàlisi espectral del soroll en bandes d'1/3 d'octava entre 20 i 10.000 Hz.
- Es calcula la diferència:

$$L_t = L_f - L_s$$

On:

$L_f$  és el nivell de pressió acústica de la banda  $f$ , que conté el to emergent

$L_s$  és la mitjana aritmètica dels nivells de la banda situada immediatament per sobre i per sota de  $f$

$L_f$  i  $L_s$  són el resultat de la mitjana energètica de tres mesuraments considerats vàlids.

- Es determina la presència o absència de components tonals i el valor del paràmetre de correcció  $K_t$  aplicant la taula següent:

Banda de freqüència d'1/3 d'octava	$L_t$ en dB	Component tonal $K_t$ en dB
De 20 a 125 Hz	Si $L_t < 8$	Nulla: 0
	Si $8 \leq L_t \leq 15$	Neta: 3
	Si $L_t > 15$	Forta: 6
De 160 a 400 Hz	Si $L_t < 5$	Nulla: 0
	Si $5 \leq L_t \leq 8$	Neta: 3
	Si $L_t > 8$	Forta: 6
De 500 a 10.000 Hz	Si $L_t < 3$	Nulla: 0
	Si $3 \leq L_t \leq 5$	Neta: 3
	Si $L_t > 5$	Forta: 6

- En el supòsit de la presència de més d'un component tonal emergent, s'adopta com a valor del paràmetre  $K_t$  el més gran dels que s'han obtingut.
- La correcció  $K_t$  s'aplica si el component tonal emergent és audible segons el llindar auditiu humà, a camp lliure, referenciat a la norma ISO 226:2003 ( $T_f$ ).

Banda freqüencial Hz	Nivell mínim audible $T_f$ dB	Banda freqüencial Hz	Nivell mínim audible $T_f$ dB
20	78,5	500	4,4
25	68,7	630	3,0
31,5	59,5	800	2,2
40	51,1	1.000	2,4
50	44,0	1.250	3,5
63	37,5	1.600	1,7
80	31,5	2.000	-1,3
100	26,5	2.500	-4,2
125	22,1	3.150	-6,0
160	17,9	4.000	-5,4
200	14,4	5.000	-1,5
250	11,4	6.300	6,0
315	8,6	8.000	12,6
400	6,2	10.000	13,9

### 2.4 Avaluació detallada d'un soroll amb presència de components impulsius

Per a l'avaluació detallada del soroll amb presència de components impulsius, es pren com a procediment de referència el següent:



- a) En una determinada fase de soroll de durada  $T_i$ , en la qual es percep el soroll impulsiu, es mesura simultàniament el nivell de pressió acústica contínua equivalent ponderat A,  $L_{Aeq,T_i}$ , i amb la constant temporal d'impuls I,  $L_{Aeq,T_i}$ .
- b) Es calcula la diferència entre els valors obtinguts:  

$$L_i = L_{Aeq,T_i} - L_{Aeq,T_i}$$
 $L_{Aeq,T_i}$  i  $L_{Aeq,T_i}$  són el resultat de la mitjana energètica dels tres mesuraments considerats vàlids.
- c) Es determina la presència o l'absència de component impulsiu i el valor del paràmetre de correcció  $K_i$  en aplicar la taula següent:

$L_i$ en dB	Component impulsiu $K_i$ en dB
Si $L_i < 3$	Nul·la: 0
Si $3 \leq L_i \leq 6$	Neta: 3
Si $L_i > 6$	Forta: 6

### 2.5 Correcció per nivell de soroll residual

- a) S'entén per soroll residual d'un entorn determinat el nivell sonor d'immissió sense la contribució de la font o les fonts que cal avaluar.
- b) Es pot determinar la contribució d'una o diverses fonts en un entorn determinat corregint el nivell de soroll residual.
- c) Si el nivell sonor d'immissió d'un entorn, incloent-hi la font o les fonts que cal avaluar, és superior a 10 dB(A) respecte al nivell de soroll residual, no s'hi ha de fer cap correcció. Si la diferència és d'entre 3 i 10 dB(A), cal sostreure el nivell de soroll residual segons l'expressió :

$$10 \log \left( 10^{L_{Aeq}/10} - 10^{L_{Aeq,resid}/10} \right)$$

On:

$L_{Aeq}$  és el nivell d'immissió mesurat

$L_{Aeq,resid}$  és el nivell del soroll residual.

Si la diferència és de menys de 3 dB(A), no s'hi pot aplicar aquesta correcció. S'ha de repetir el mesurament en un moment que sigui possible incrementar-la o determinar mitjançant altres mètodes la contribució de la font o fonts a l'entorn que s'ha d'avaluar.

3. El valor del nivell d'avaluació  $L_{Ar}$  s'ha d'arrodonir amb l'increment de 0,5 dB(A), i s'ha de prendre la part sencera com a valor resultant.

## **ANNEX 6. VALORS LÍMIT D'EMISSIÓ DE SOROLL DELS VEHICLES DE MOTOR I DELS CICLOMOTORS.**

### **1. Àmbit d'aplicació**

Aquest annex s'aplica a l'emissió sonora dels vehicles de motor i els ciclomotors en circulació i s'avalua en cadascun mitjançant la prova a vehicle aturat.

### **2. Valors límit d'emissió**

El valor límit d'emissió sonora d'un vehicle de motor en circulació s'obté sumant 4 dB(A) al nivell d'emissió sonora que figura a la fitxa d'homologació d'aquest, corresponent a l'assaig a vehicle aturat.

Si la fitxa de característiques d'un vehicle corresponent, atesa l'antiguitat o per altres raons, no indica el nivell d'emissió sonora per a l'assaig a vehicle aturat, l'administració competent en l'homologació i la inspecció tècnica de vehicles l'ha de facilitar d'acord amb les seves bases de dades o l'ha de determinar, després d'haver comprovat que el vehicle és en perfecte estat de manteniment, d'acord amb el mètode de mesurament establert en el procediment d'homologació aplicable al vehicle, segons la reglamentació vigent.

Tant el nivell d'emissió sonora obtingut com el règim del motor en el moment de la prova s'han d'anotar dins de la casella d'informacions de la targeta d'Inspecció Tècnica de Vehicles perquè es puguin prendre com a valor de referència per determinar el valor límit d'emissió definit al punt 2.

El nivell d'emissió sonora corresponent a l'assaig a vehicle aturat d'un ciclomotor, si no figura a la fitxa d'homologació, és de 87 dB(A).

### **3. Acompliment**

Es considera que es respecten els valors límit d'emissió si el valor determinat no supera els valors establerts en aquest annex.

### **4. Determinació del nivell d'emissió**

El nivell d'emissió es determina mitjançant mesurament segons el mètode de vehicle aturat establert per les directives 96/20/CEE per als vehicles de quatre o més rodes i 97/24/CEE, per als vehicles de dues o tres rodes, ciclomotors i quadricicles lleugers i pesants, o les que les substitueixin.

#### **1. Condicions de mesurament**

Abans de portar a terme els mesuraments, s'ha de comprovar que el motor del vehicle és a la temperatura normal de funcionament i que el comandament de la caixa de canvi és en punt mort.

Si el vehicle disposa de ventiladors amb comandament automàtic, s'ha d'excloure qualsevol intervenció sobre aquests dispositius en mesurar el nivell sonor.

S'accelera progressivament el motor fins assolir el règim de referència, en revolucions per minut, rpm, que figura a la fitxa d'homologació del vehicle o a la targeta d'inspecció tècnica de vehicles. Un cop assolit aquest punt s'ha de deixar, de sobte, l'accelerador a la posició de ralenti.

El nivell sonor s'ha de mesurar durant un període de funcionament en què el motor es mantindrà breument a un règim de gir estabilitzat, i durant tot el període de desacceleració.

#### **2. Condicions mínimes de l'àrea on es realitza el mesurament**

Els mesuraments s'han de fer en una zona que no estigui subjecta a pertorbacions acústiques importants. Són especialment adequades les superfícies planes que estiguin recobertes de formigó, asfalt o qualsevol altre revestiment dur i que tinguin un alt grau de reflexió.

La zona ha de tenir la forma d'un rectangle de, com a mínim, tres metres al voltant del vehicle i no hi ha d'haver cap obstacle important.

El nivell de soroll residual ha de ser, com a mínim, 10 dB(A) inferior al nivell sonor del vehicle que s'avalua.

### 3. Mesuraments

L'instrument de mesurament s'ha de situar d'acord amb les figures que es mostren i respectant els condicionants següents:

Distància al dispositiu d'escapament:	0,5 m
Alçada mínima des del terra	> 0,2 m per damunt de la superfície del terra
Orientació de la membrana del micròfon:	45° en relació amb el pla vertical en què s'inscriu la direcció de sortida dels gasos d'escapament

Figura 1. Posició de l'instrument de mesurament en ciclomotors, motocicletes i quadricicles



Figura 2. Posició de l'instrument de mesurament en vehicles automòbils



El valor del nivell  $L_{AFmax}$  s'ha d'arrodonir amb l'increment de 0,5 dB(A), i s'ha de prendre la part sencera com a valor resultant.

S'han de realitzar, com a mínim, tres mesuraments, i es consideren vàlids si la diferència entre els valors extrems és menor o igual a 3 dB(A).

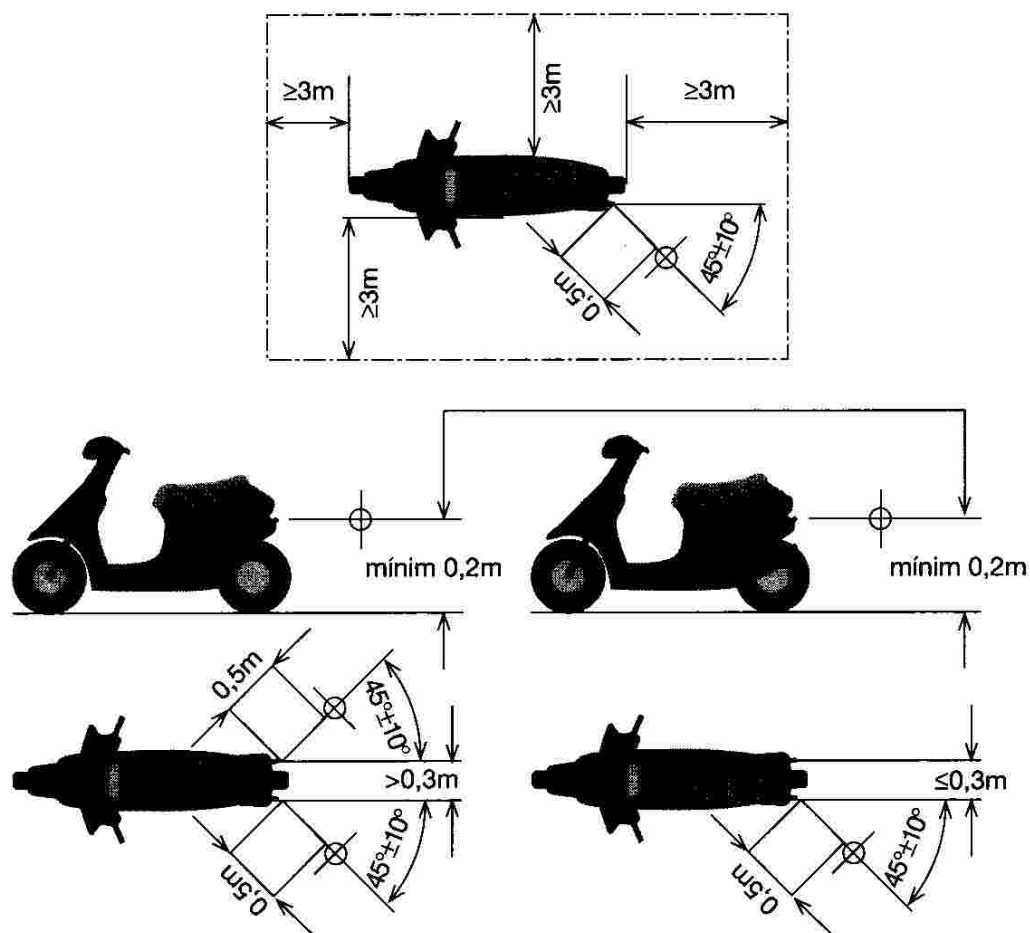
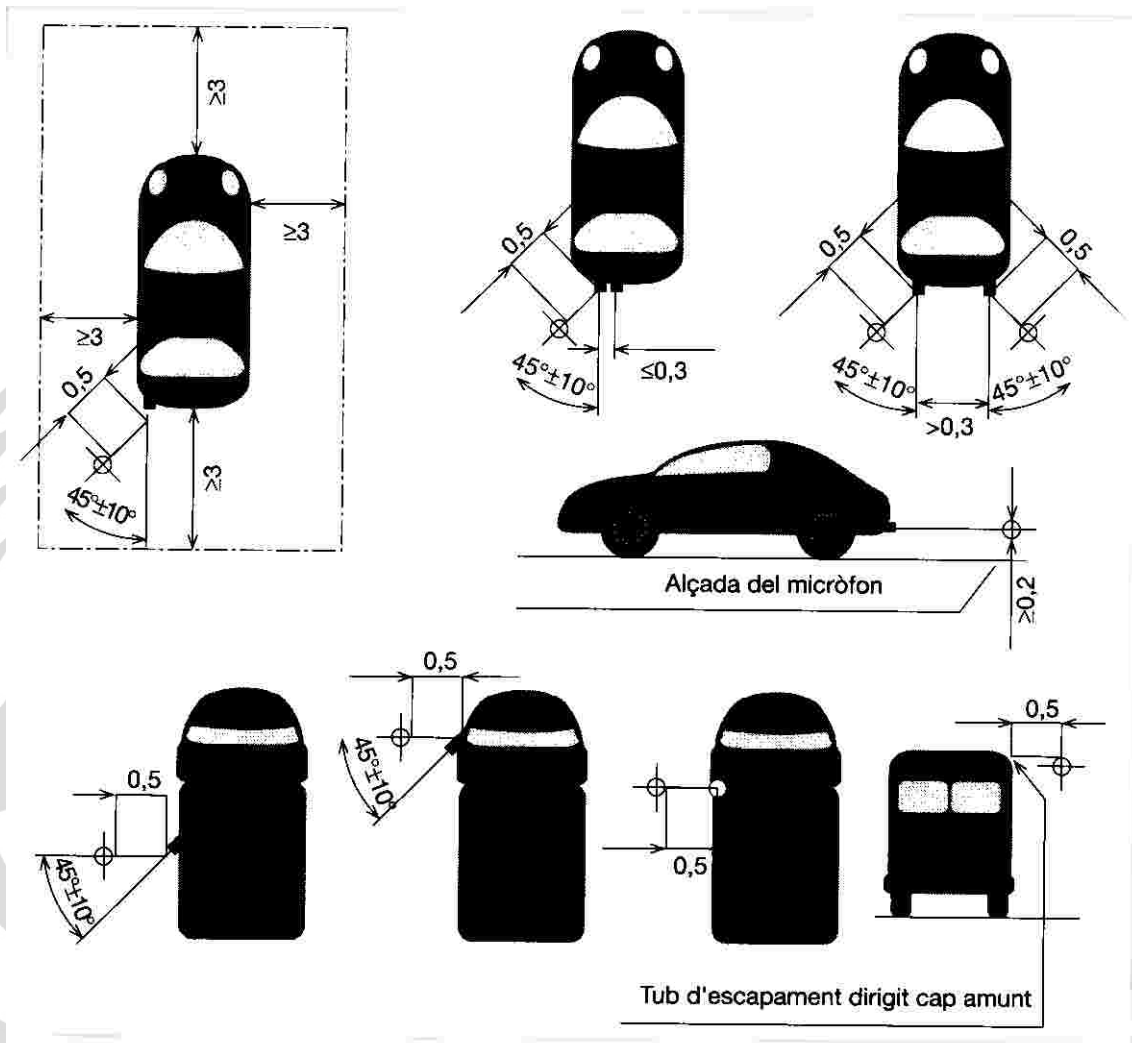
Per a ciclomotors de dues rodes, el nivell d'emissió és la mitjana aritmètica dels 3 valors que compleixin aquesta condició.

Per als altres vehicles, el nivell d'emissió sonora és el valor més alt dels tres mesuraments.

## ANNEX 7. IMMISSIÓ DE LES VIBRACIONS ALS INTERIORS DELS EDIFICIS

### 1. Àmbit d'aplicació

Aquest annex és d'aplicació a les vibracions que es perceben a l'espai interior de les edificacions destinades a habitatge o usos residencials, hospitalaris, educatius o culturals.

### 2. Valors límit d'immissió

Ús de l'edifici	Valors límit d'immissió $L_{aw}$
Habitatge o ús residencial	75
Hospitalari	72
Educatiu o cultural	72

### 3. Acompliment

Es considera que es respecten els valors límit d'immissió de vibracions establerts en aquest annex si els nivells d'avaluació compleixen el següent:

a) Vibracions estacionàries

Els nivells d'avaluació no superen els valors límit de la taula d'aquest annex.

b) Vibracions transitòries

Els valors límit de la taula d'aquest annex poden superar-se per a un nombre d'esdeveniments determinat d'acord amb el procediment següent:

- Es consideren els dos períodes d'avaluació següents: període diürn, comprès entre les 07:00-23:00 hores, i període nocturn, comprès entre les 23:00-07:00 hores.
- En el període nocturn no es permet cap excés.
- En cap cas no es permeten excessos superiors a 5 dB.
- El conjunt de superacions no ha de ser major de 9. Amb aquest efecte, cada esdeveniment l'excés del qual no superi els 3 dB ha de ser comptabilitzat com a 1 i, si els supera, com a 3.

### 4. Determinació dels nivells d'immissió

La determinació i avaluació dels nivells d'immissió es realitza d'acord amb allò que estableix el Decret 176/2009, de 10 de novembre, o altra normativa aplicable.

## ANNEX 8. AÏLLAMENT ACÚSTIC

### 1. Àmbit d'aplicació

Aquest annex s'aplica a l'aïllament acústic contra el soroll aeri i d'impacte de les activitats regulades a l'article 107 d'aquesta ordenança.

### 2. Valors d'aïllament acústic a les façanes contra el soroll aeri $D_{2m,nT,Atr}$

1. L'aïllament acústic a les façanes contra el soroll aeri  $D_{2m,nT,Atr}$  no ha de ser inferior als valors de la taula següent:

Grup	$D_{2m,nT,Atr}$
Grup I	45 dB(A)
Grup II	35 dB(A)

2. La determinació d'aquest aïllament s'ha de realitzar d'acord amb el que estableix el Decret 176/2009, de 10 de novembre, que aprova el reglament de la Llei 16/2002, de 28 de juny.

3. Si s'ha de dur a terme mesuraments per comprovar les exigències de l'aïllament acústic a les façanes contra el soroll aeri, s'han de realitzar "in situ" d'acord amb la metodologia establerta a la norma UNE-EN ISO 140-5 o en qualsevol altra que la substitueixi.

### 3. Aïllament acústic al soroll aeri entre recintes

1. Els valors mínims d'aïllament a soroll aeri  $D_{nT,A}$ , i  $D_n$  (125 Hz) entre un recinte d'activitat i un recinte d'ús protegit (residencial, sanitari, educatiu, cultural i similars), en funció del tipus d'activitat són:

Classe d'activitat	Nivell màxim d'emissió (dBA)	$D_{nT,A w}$ (dBA)*#	$D_n$ (125 Hz) dB*
Grup I	100	76	60
Grup II	94	70	55
Grup III	89	65	-
Grup IV	84	60	-

(\*) S'hi indiquen els valors mínims. En tot cas, l'aïllament que s'haurà d'acreditar serà el que cal garantir a l'habitatge més afectat un nivell de soroll igual o inferior al valor límit d'immissió permès en ambient interior.

(#) En cas que les esmentades activitats només funcionin íntegrament dintre de l'horari diürn i/o vespre, el valors mínims d'aïllament a soroll aeri  $D_{nT,A}$ , entre un recinte d'activitat i un recinte d'ús protegit es veurà decrementat de 5 unitats respecte als valors de la taula anterior. No cal la justificació de l'aïllament o la diferència de nivells a la banda central de 125 Hz  $D_n$  (125)

2. Les activitats incloses en el grup III i IV d'aquesta ordenança hauran de presentar el corresponent estudi d'impacte acústic i preveure les mesures correctores necessàries per tal d'acomplir els valors límit establerts per l'annex quatre d'aquesta ordenança.

3. Si s'ha de dur a terme mesuraments per comprovar les exigències de l'aïllament acústic al soroll aeri entre locals, s'han de realitzar *in situ* d'acord amb el document bàsic *DB-HR Protecció contra el soroll* del Codi Tècnic de l'Edificació i la metodologia establerta a la norma UNE-EN ISO 140-4 o qualsevol altra que la substitueixi, i avaluada segons la norma UNE-EN ISO 717-1 o qualsevol altra que la substitueixi, en un rang de freqüències mínim de 100 Hz a 5 kHz, excepte per a les activitats de pública concurrència del grup 1.



4. Per a les activitats de pública concurrència del grup 1, es permet l'ús de l'equip de reproducció sonora de l'activitat mateixa per realitzar les mesures d'aïllament en el rang de freqüències de 100 Hz a 5 kHz,

5 En cas que l'activitat estigui situada en un polígon industrial o sigui una edificació aïllada, s'ha d'establir els nivells segons la zonificació establerta en el mapa de capacitat, i s'ha de complir els límits establerts en els annexos 1,2,3,4 d'aquesta ordenança.

#### **4. Aïllament acústic al soroll d'impacte entre locals**

1. El valor màxim del nivell global de pressió de soroll d'impactes estandarditzat,  $L'_{nT,w}$ , entre un recinte d'activitat i un recinte d'ús sensible (residencial, sanitari, educatiu, cultural i similars), ha de ser de 40 dB.

2. Si s'ha de dur a terme mesuraments per comprovar les exigències de l'aïllament acústic al soroll d'impacte entre locals, s'han de realitzar *in situ* d'acord amb la metodologia següent:

- a) S'ha d'utilitzar com a font generadora una màquina d'impactes normalitzada d'acord amb allò que estableix l'annex A de la norma UNE EN ISO 140-7:1998 o qualsevol altra que la substitueixi.
- b) La màquina d'impactes s'ha de situar en el local emissor d'acord amb les condicions establertes a la norma UNE EN ISO 140-7:1998 o qualsevol altra que la substitueixi, en dues posicions diferents com a mínim.
- c) El nivell global de pressió de soroll d'impactes estandarditzat,  $L'_{nT,w}$ , s'ha de calcular segons el que estableix la norma UNE EN ISO 717-2:1997 o qualsevol altra que la substitueixi.

#### **5. Mesuraments *in situ***

1. Els tècnics projectistes o instal·ladors responsables de la instal·lació d'insonorització hauran de presentar certificat amb mesuraments *in situ* des del recinte més sensible que acrediti el compliment de l'aïllament acústic projectat i regulat en aquesta ordenança.

2. Els mesuraments *in situ* per comprovar les exigències de l'aïllament acústic els han de realitzar tècnics municipals designats amb aquesta finalitat o una entitat de prevenció de la contaminació acústica.

3. En els mesuraments *in situ* s'admeten toleràncies de 3 dB(A) respecte als valors d'aïllament acústic establerts a les taules d'aquest annex.

## **ANNEX 9. REGULACIÓ DEL FUNCIONAMENT, NIVELLS MÀXIMS I METODOLOGIA DE MESURAMENT PER ALS AVISADORS ACÚSTICS**

### **1. En el cas de les sirenes**

Tots els vehicles d'urgències han d'estar dotats d'un sistema de control d'ús; les característiques tècniques i de funcionament que han de tenir s'exposen a continuació. Els vehicles destinats a serveis d'urgències i emergències han de tenir un dispositiu que reguli la intensitat sonora dels seus avisadors acústics de la manera següent:

- En període diürn (8 h -21 h), el nivell màxim permès és de 95 dB(A).
- En període nocturn (21 h – 8 h), sempre que es pugui, s'ha d'utilitzar els avisadors lluminosos. En cas que no fos suficient, és permès l'ús dels avisadors acústics a un nivell màxim de 70 dB(A); i, només en casos que sigui estrictament necessari, es permet variar el nivell de pressió sonora fins a 90 dB(A).

S'entén per nivell màxim permès el de pressió sonora ( $L_{Aeq,60s}$ ) mesurat a 7,5 metres del vehicle i en la direcció de màxima emissió.

1. Els sistemes múltiples d'avís que porten incorporats dispositius lluminosos han de permetre la utilització individual o conjunta.
2. La utilització de les sirenes només està autoritzada si el vehicle que en porta realitza un servei d'urgència; resta totalment prohibida la utilització durant els recorreguts de tornada a la base o en desplaçaments rutinaris.
3. Els conductors de vehicles d'urgència han d'utilitzar els dispositius acústics únicament en els casos més necessaris i si la senyalització lluminosa no és suficient.
4. Si un vehicle d'emergència està aturat per problemes de trànsit, el conductor ha d'aturar la sirena i deixar engegats els avisos lluminosos.
5. Si continua aturat durant un període llarg de temps es pot posar en funcionament la sirena en períodes de no més de 10 segons, separats un mínim de 2 minuts.

### **2. En el cas d'alarmes**

1. S'autoritzen proves d'assaig d'aparells d'alarma i emergència:
  - a) Excepcionalment, després de la immediata instal·lació del sistema, per comprovar-ne el funcionament i entre les 9 i les 18 hores de la jornada laboral.
  - b) Rutinàries. Són les comprovacions periòdiques del sistema; únicament 1 cop al mes i durant un màxim de 3 minuts, dins l'horari establert a la lletra a) i amb el coneixement previ de la Policia local.
2. Per al cas d'alarmes que emeten a l'ambient exterior o ambients interiors comuns o d'ús públic compartit, s'estableix que:
  - a) La duració màxima en funcionament continu dels dispositius acústics no pot sobrepassar els 60 segons, en cap cas.
  - b) S'autoritza l'ús de sistemes que repeteixin el senyal sonor un màxim de 3 cops, separats entre ells un període mínim de 30 segons i un màxim de 60 segons, si abans no es produeix la desconexió.
  - c) Un cop acabat el cicle total, no pot tornar a entrar en funcionament; en tot cas, s'autoritza la utilització de senyals lluminosos.
3. El nivell màxim autoritzat d'emissió sonora per a alarmes que radien a ambients exteriors és de 85 dB(A), mesurat a 3 metres i en l'eix de màxima radiació.
4. El nivell d'emissió sonora màxim en el cas que emetin en ambients interiors comuns o d'ús compartit, és de 70 dB(A) a 3 m i en l'eix de la màxima radiació.

## **ANNEX 10. REQUERIMENTS TÈCNICS DELS LIMITADORS – ENREGISTRADORS**

Aquest dispositiu té com a funció limitar l'equip de reproducció/amplificació sonora i/o audiovisual. A més, ha d'enregistrar en suport físic estable els nivells sonors generats a l'interior de l'establiment.

Per a l'avaluació i el control del nivell d'immissió, l'equip ha d'utilitzar les dades d'aïllament brut entre l'activitat i el receptor més exposat. L'equip ha de permetre programar com a mínim l'aïllament acústic entre 31,5Hz – 8000Hz en octaves o terços d'octava.

### **1. Requeriments tècnics del limitador-enregistrator**

El limitador-enregistrator ha de complir els requeriments següents:

- Permetre programar els límits d'emissió a l'interior de l'activitat, i la immissió a l'habitatge més exposat o a l'exterior per als diferents períodes horaris.
- Disposar d'un micròfon extern que reculli el nivell sonor dins del local. Aquest dispositiu estarà degudament calibrat amb l'equip electrònic per detectar-hi possibles manipulacions i se n'ha de poder verificar el funcionament correcte amb un sistema de calibració.
- Permetre programar horaris d'emissió musical diferents per a cada dia de la setmana (hora d'inici i hora d'acabament) i introduir horaris extraordinaris per a festivitats determinades (Cap d'Any, Sant Joan, etc.).
- Accedir a la programació d'aquests paràmetres ha d'estar restringit als tècnics municipals autoritzats, mitjançant sistemes de protecció mecànics o electrònics (paraula de pas).
- Guardar, per part de l'equip, un historial on aparegui el dia i l'hora que es van realitzar les últimes programacions en format [any : mes : dia : hora].
- Emmagatzemar, mitjançant suport físic estable, els nivells sonors (nivell de pressió sonora continu equivalent a ponderació freqüencial A) i de les possibles manipulacions esdevingudes amb una periodicitat programable entre 5 i 15 minuts. L'equip limitador ha de permetre emmagatzemar aquesta informació durant un temps de, com a mínim, un mes.
- Disposar d'un sistema de verificació que permeti detectar possibles manipulacions tant de l'equip musical com de l'equip de limitació, i si aquestes es realitzessin quedarien emmagatzemades en una memòria interna de l'equip.
- Poder detectar altres fonts que puguin funcionar de manera paral·lela a/als l'equip/s limitat/s.
- Disposar de sistema de precintat de les connexions i del micròfon.
- Disposar d'un sistema que impedeixi la reproducció musical i/o audiovisual en el cas que l'equip limitador es desconnecti de la xarxa elèctrica i/o del sensor.
- Sistema d'accés a l'emmagatzematge dels registres en format informàtic per part dels serveis tècnics municipals o d'empreses degudament acreditades per l'Ajuntament.
- Disposar d'un sistema telemàtic per a la visualització de les dades en temps real. Aquest sistema ha d'ésser compatible amb la Plataforma digital amb la qual treballi l'Ajuntament de Tortosa

## **ANNEX 11. CLASSIFICACIÓ DE LES ACTIVITATS EN FUNCIÓ DEL NIVELL D'IMMISSIÓ ACÚSTICA DINS EL SEU RECINTE**

### **Grup I entre 95 - 100 dB(A)**

- Discoteca.
- Sales de ball.
- Sales de festa amb espectacle.
- Karaokes.
- Restaurants musicals amb música produïda en directe.
- Locals per a assajos musicals o similars.
- Estudis d'enregistrament de so.
- Teatres.
- Cinemes.
- Auditoris.
- Sales de concert
- Taller de reparació de vehicles amb xapa.
- Serralleries.
- Manyeries.
- Tallers d'alumini.
- Planxisteria.
- Centres docents de música, teatre, dansa i similars.
- Altres activitats incloses en aquest grup per decret d'Alcaldia.

### **Grup II entre 90 - 94 dB(A)**

- Bars musicals.
- Cafès teatre i cafès concert
- Restaurants musicals sense música produïda en directe.
- Jocs i apostes, recreatius i esportius.
- Tallers de reparació de motos i cotxes.
- Tallers mecànics.
- Fusteries, ebenisteries i similars.
- Túnel de rentat de vehicles.
- Obradors industrials.
- Altres activitats incloses en aquest grup per decret d'Alcaldia.

### **Grup III entre 85 - 89 dB (A)**

- Activitats de restauració que disposin d'equip de reproducció sonora amb un nivell  $L_{Aeq,60s}$  superior a 75 dB(A) a 1 metre de la font.
- Gimnasos.
- Botigues de pa i pastisseria amb obrador.
- Impremtes, copisteries i similars.
- Tallers de confecció i similars.
- Bugaderies, tintoreries.
- Tallers d'enquadernació.
- Botigues d'exposició i venda d'animals.
- Botigues d'animals de companyia. Activitats d'alberg i/o reproducció i nuclis zoològics.
- Garatges i aparcaments.
- Establiments alimentaris en règim d'autoservei.
- Atraccions recreatives.
- Carnisseries amb obrador.
- Centres de culte.
- Altres activitats incloses en aquest grup per decret d'Alcaldia.

**Grup IV inferior o igual a 84 dB(A)**

- Activitats de restauració que no disposin d'un sistema de reproducció de so
- Activitats de restauració que disposin d'equip de reproducció sonora amb un nivell  $L_{Aeq,60s}$  inferior o igual a 75 dB(A) a 1 metre de la font.
- Altres activitats incloses en aquest grup per decret d'Alcaldia

Les activitats no recreatives ubicades en polígons industrials no hauran de presentar certificat d'aïllament acústic mitjançant mesuraments *in situ*, tret que de manera motivada ho exigeixin els servicis tècnics municipals.



## **ANNEX 12. CONTINGUT MÍNIM DELS INFORMES DE MESURAMENT I CERTIFICAT ACÚSTIC D'ÀILLAMENT**

Els informes tècnics que deriven d'un mesurament sonomètric o de vibracions han de contenir, com a mínim:

- Antecedents (peticionari, dates de l'informe i dels mesuraments, identificació).
- Objecte dels mesuraments.
- Procediment de mesurament. Breu descripció, referències normatives.
- Descripció de la sensibilitat acústica de la zona d'acord amb el mapa de capacitat acústica. Entorn dels mesuraments (característiques urbanístiques i zonificació, descripció de l'entorn, receptors i/o nuclis habitats més exposats).
- Fonts de soroll: localització i descripció general, característiques de les fonts de soroll, característiques del soroll (presència de fases, components tonals, impulsius, baixa freqüència). En la mesura que sigui possible, s'hi ha de donar informació sobre la font de soroll amb fotografies.
- Descripció dels punts de mesurament escollits i ubicació gràfica (en croquis, plànol, etc.).
- Equips de mesurament (marca, model i número de sèrie) i estat de calibració (sonòmetre, calibrador, etc.). Resultats de la verificació inicial i final.
- Descripció del mesurament i resultats. Identificació del punt, dia i hora, tècnic responsable, unitats i paràmetre, temps d'integració, intervals de mesurament, característiques, resultats obtinguts, etc., indicant per a cada una les possibles incidències que puguin afectar el resultat i la percepció qualitativa del tècnic.
- Condicions meteorològiques existents, en cas de mesuraments en ambient exterior.
- Determinació dels nivells d'immissió.
- Avaluació i compliment (càlculs i anàlisis, avaluació de l'acompliment de la normativa que sigui d'aplicació, etc.).
- Conclusions amb taules resumides.
- Data i signatura dels tècnics responsables dels mesuraments.
- Annexos, si s'escau, on pot haver-hi plànols, fotografies, gràfics, etc.

**El Certificat acústic d'aïllament a soroll aeri** és un informe que demostra que les solucions adoptades per prevenir els sorolls compten amb un aïllament acústic determinat mitjançant mesuraments *in situ* en el mateix edifici.

La presentació dels resultats obtinguts d'un mesurament *in situ* de l'aïllament acústic al soroll aeri entre recintes, tant per bandes de terç d'octava com d'octava, s'ha de fer d'acord amb l'annex "Model de l'expressió dels resultats de les normes UNE-EN ISO 140-4/5 en funció del tipus d'assaig". El resultat de l'avaluació de l'aïllament acústic ha d'incloure els termes d'adaptació espectral d'acord amb la Norma ISO 717-1.

**El Certificat acústic d'aïllament a soroll d'impacte** és un informe que demostra que les solucions adoptades per prevenir els soroll i vibracions compten amb un aïllament acústic determinat mitjançant mesuraments *in situ* en el mateix edifici.

La presentació dels resultats obtinguts d'un mesurament *in situ* de l'aïllament acústic de sòls al soroll d'impactes, tant per bandes de terç d'octava com d'octava, s'ha de fer d'acord amb l'annex "Model de l'expressió dels resultats de les UNE-EN ISO 140-7 en funció del tipus d'assaig". El resultat de l'avaluació de l'aïllament acústic, ha d'incloure els termes d'adaptació espectral d'acord amb la ISO 717-2.



### **ANNEX 13. REQUISITS QUE HAN D'ACOMPLIR ELS ENGINYERS PER TAL DE PODER REALITZAR MESURAMENTS ACÚSTICS I D'AÏLLAMENT**

#### **1. Personal**

Amb la finalitat de garantir que el personal tècnic que realitza les actuacions de mesurament disposi d'una competència tècnica adequada es requereix l'aportació de la documentació que justifiqui la seva formació acadèmica i experiència laboral.

S'entén que el personal disposa d'aquesta competència tècnica adequada quan acredita que:

- a) Té titulació acadèmica d'enginyer o enginyer tècnic;
- b) Té la formació teòrico-pràctica i l'experiència laboral mínima (3 actuacions) relacionada amb el control de la prevenció de la contaminació acústica.

#### **2. Mitjans i equips**

Ha de disposar dels mitjans i equips adequats, suficients i idonis, que li permetin dur a terme totes les activitats per a les quals està acreditat.

#### **3. Responsabilitat**

És imprescindible disposar d'una pòlissa d'assegurança de responsabilitat civil professional per cobrir les que puguin derivar de la seva activitat.

## **TÍTOL CINQUÈ: CONTAMINACIÓ LLUMINOSA**

### **Article 139. Prevenció de la contaminació lluminosa**

1. L'Ajuntament ha de vetllar perquè l'enllumenat artificial en el terme municipal obstaculitzi al menys possible la visió del cel nocturn, i perquè no causi molèsties als veïns, dintre d'una política d'estalvi energètic que no comprometi la seguretat.
2. Els plecs de clàusules administratives d'obres i de subministraments, han d'incloure els requisits que ha d'acomplir necessàriament l'enllumenat exterior per ajustar-se als criteris de prevenció i correcció de la contaminació lluminosa establerts per la legislació vigent.

### **Article 140. Atribucions de l'Ajuntament en matèria de protecció contra la contaminació lluminosa**

1. L'Ajuntament pot establir una zonificació en el terme municipal per determinar la sensibilitat del territori a la contaminació lluminosa, la qual pot ésser modificada. Aquesta zonificació ha de ser compatible amb el nivell de protecció exigida per la legislació vigent.
2. L'Ajuntament pot establir valors propis de flux d'hemisferi superior instal·lat, tenint en compte a les característiques i especificitats del municipi. Aquests valors han de ser compatibles amb el nivell de protecció exigida per la legislació vigent.
3. L'Ajuntament atorga les llicències municipals corresponents per als projectes d'il·luminació exterior, i hi porta a terme les corresponents inspeccions i controls, d'acord amb la legislació vigent.
4. L'Ajuntament autoritza els supòsits en què es permeti la il·luminació en horari de nit.
5. Amb la presentació prèvia de la memòria justificativa, l'Ajuntament autoritza aquells supòsits en els quals la il·luminació ornamental en períodes de funcionament siguin superiors a una setmana.
6. L'Ajuntament formularà un pla municipal d'adequació a la legislació vigent de la il·luminació exterior existent, el qual concretarà el programa d'actuacions per a l'adaptació de l'enllumenat públic i les accions per promoure l'adequació de la il·luminació exterior de titularitat privada. Aquest pla contindrà l'anàlisi de la il·luminació exterior per zones de protecció a la contaminació lluminosa del municipi, les actuacions prioritzades i el calendari d'execució de l'adaptació, en funció de la incidència de la contaminació lluminosa al medi ambient.
7. L'Alcalde és l'òrgan competent per a la resolució dels expedients sancionadors incoats per infraccions a les normes reguladores de la Llei 6/2001 i d'aquesta ordenança si es tracta d'infraccions tipificades com a lleus i greus.

### **Article 141. Enllumenat públic**

1. L'Ajuntament ha de reduir la intensitat de l'enllumenat públic d'acord amb la legislació vigent.
2. La reducció de la il·luminació, que mai haurà de comprometre la seguretat, especialment en relació amb el trànsit, s'ha de fer a través de la reducció de la intensitat de llum dels focus encesos.

### **Article 142. Establiments comercials**

Els rètols dels establiments comercials poden tenir un flux de llum màxim de 3000 lúmens per metre lineal. Resta prohibit l'ús de canons de llum orientats al cel.

### **Article 143. Infraccions en relació amb la contaminació lluminosa**

1. Són infraccions greus les accions o les omissions següents:

- a) Vulnerar per més de dues hores el règim horari d'ús de l'enllumenat.
- b) Excedir més del 20% el flux d'hemisferi superior instal·lat autoritzat.
- c) Instal·lar aparells d'enllumenament que no compleixin els requisits establerts en la legislació vigent.
- d) Dur a terme una modificació de l'enllumenat exterior que n'alteri la intensitat, l'espectre o el flux d'hemisferi superior instal·lat de manera que deixin d'acomplir les prescripcions establertes per la legislació vigent.
- e) Dins una zona E1 o en un punt de referència, cometre una infracció tipificada com a lleu.
- f) Obstruir l'activitat de control o d'inspecció de l'Administració.
- g) Cometre dues infraccions lleus.

2. Són infraccions lleus:

- a) Vulnerar dins un marge de fins a dues hores el règim horari d'ús de l'enllumenat.
- b) Excedir fins al 20% el flux d'hemisferi superior instal·lat autoritzat.
- c) Instal·lar llums o fonts de llum que contravinguin el que disposa la legislació vigent.
- d) Infringir per acció o per omissió qualsevol altra determinació de la legislació vigent en matèria de contaminació lluminosa, llevat que s'incorri en una infracció greu o molt greu.

3. Són infraccions molt greus les accions o les omissions següents:

- a) Cometre una infracció tipificada com a greu, si causa un perjudici important al medi.
- b) Dins una zona E1 o en un punt de referència, cometre una infracció tipificada com a greu.
- c) Cometre dues infraccions greus.

#### **Article 144. Sancions**

Les sancions per infraccions tipificades en aquesta ordenança s'imposaran d'acord amb allò que estableix la Llei 6/2001, de 31 de maig, d'ordenació ambiental de l'enllumenament per a la protecció del medi nocturn o altra normativa aplicable.

### **TÍTOL SISÈ: PROTECCIÓ I TINEÇA D'ANIMALS DE COMPANYIA**

#### **CAPÍTOL I. DISPOSICIONS GENERALS**

##### **Article 145. Finalitat**

Aquest títol sisè estableix la normativa municipal de protecció i regulació específica dels animals de companyia.

##### **Article 146. Definició**

1. Són animals de companyia els animals domèstics que es crien i reproduïxen amb la finalitat de viure amb els éssers humans amb fins educatius, socials o lúdics, sense cap activitat lucrativa. Tindran sempre aquesta consideració totes les varietats o subespècies de gats i gossos i les fures.
2. Resten exclosos de la regulació d'aquest reglament els animals destinats al treball o a proporcionar carn, pell o algun producte útil per a l'home, és a dir, tots els animals de renda, els quals regulen altres disposicions. També se n'exclou els animals d'experimentació.
3. La tinença d'animals domèstics no qualificats com de companyia, animals exòtics i/o salvatges en domicilis particulars estarà sotmesa a l'autorització expressa d'aquest Ajuntament, sense perjudici de les autoritzacions que siguin exigibles per altres administracions, sempre que compleixin les condicions següents:
  - a) Animals de fauna no autòctona:  
Els propietaris d'animals d'espècies permeses pels tractats internacionals, ratificats per l'Estat espanyol, hauran de tenir, de cada animal:

- Certificat sanitari d'origen.
- Llicència d'importació.
- Llicència d'exportació.
- Autorització sanitària d'entrada a Espanya.
- Certificat de reconeixement sanitari de duana, o la certificació de la quarantena.
- Certificat d'origen, si són animals criats en captivitat.

No es permet la possessió d'animals salvatges de manifesta agressivitat, així com dels animals susceptibles de poder provocar enverinament per mossegada o picada.

b) Animals de fauna autòctona:

La tinença d'animals de fauna autòctona es regula d'acord amb la normativa vigent.

4. La persona posseïdora d'animals salvatges o d'animals de companyia exòtics la tinença dels quals és permesa i que, per les seves característiques, puguin causar danys a les persones, a altres animals, a les coses, a les vies i als espais públics o al medi natural ha de mantenir-los en captivitat de manera que garanteixi les mesures de seguretat necessàries. Així mateix, no pot exhibir-los ni passejar-los per les vies i els espais públics, si poden causar danys a les persones i ha de tenir subscripta una pòlissa d'assegurança de responsabilitat civil.
5. Les persones que, en virtut d'una autorització excepcional del departament competent en matèria de medi ambient, puguin capturar de la natura i ser posseïdores d'exemplars pertanyents a una espècie de fauna salvatge autòctona, ho són en condició de dipositàries. Aquests animals poden ser tant confiscats com recuperats pel departament competent en matèria de medi ambient i, si escau, alliberats, sense que la persona posseïdora pugui reclamar cap mena de dret o d'indemnització. En cap cas aquests exemplars no poden de ser objecte de transacció.

#### **Article 147. Àmbit d'aplicació**

L'àmbit d'aplicació d'aquesta ordenança comprèn tot el terme municipal de Tortosa i afecta totes les persones i/o entitats o persones jurídiques que siguin propietàries o posseïdores d'animals de companyia.

#### **Article 148. Allotjament**

- 1 Els animals de companyia han de disposar d'espai suficient i d'aixopluc contra la intempèrie, especialment els que es mantenen en zones exteriors i en caneres. Els animals d'un pes superior als 25 kg no poden tenir com a habitacle espais inferior a 2 m<sup>2</sup>, excepte els que romanguin en els centres municipals o supramunicipals d'acollida d'animals abandonats i/o perduts.
- 2 Es prohibeix mantenir els animals de companyia en un lloc sense ventilació, sense llum o en condicions climàtiques extremes.
- 3 La retirada d'excrements i d'orina s'ha de fer de forma quotidiana, i s'ha de mantenir els allotjaments nets, desinfectats i desinsectats convenientment.
- 4 Els gossos de guarda i, de forma general, els animals de companyia que es mantenen lligats o en un espai reduït, no poden restar en aquestes condicions de forma permanent; els animals de companyia en edat subadulta han de disposar d'un grau superior de llibertat de moviments. De la mateixa manera, han de poder accedir a una caseta o aixopluc destinat a protegir-los de la intempèrie. L'aixopluc ha de ser impermeable, d'un material que aïlli de forma suficient i que, alhora, no pugui produir lesions a l'animal; ha d'estar convenientment airejat i s'ha de mantenir permanentment en bon estat de conservació i de neteja. En tot moment, s'ha de prendre les mesures que calgui per evitar-hi l'entrada d'aigua, així com l'escalfament excessiu durant els mesos d'estiu.
- 5 Els animals de companyia mai no poden tenir com a allotjament habitual els celoberts o balcons.

#### **Article 149. Prohibicions**

1. De conformitat amb la legislació aplicable, resta expressament prohibit:

- a) Maltractar o agredir físicament els animals o sotmetre'ls a qualsevol altra pràctica que els provoqui sofriments o danys injustificats.
  - b) Subministrar-los substàncies que puguin causar-los alteracions de la salut o del comportament, excepte en els casos emparats per la normativa vigent o per prescripció veterinària.
  - c) Abandonar-los.
  - d) Mantenir-los en instal·lacions inadegudes des del punt de vista higiènic-sanitari, de benestar i de seguretat de l'animal.
  - e) Practicar-los mutilacions, extirpar-los ungles, cordes vocals o altres parts o òrgans, llevat de les intervencions fetes amb assistència veterinària, en cas de necessitat terapèutica, per a garantir-ne la salut o per a limitar-ne o anul·lar-ne la capacitat reproductiva. Per motius científics o de maneig, es podran fer aquestes intervencions amb l'obtenció prèvia de l'autorització de l'autoritat competent.
  - f) No facilitar-los l'alimentació necessària per subsistir.
  - g) Fer-ne donació com a premi, recompensa o regal de compensació per altres adquisicions de naturalesa diferent a la transacció onerosa d'animals.
  - h) Vendre'ls a laboratoris o clíniques sense control de l'Administració.
  - i) Exercir-ne la venda ambulat com un reclam.
  - j) Vendre'ls a les persones menors de setze anys i a les persones incapacitades sense l'autorització dels qui en tenen la potestat o la custòdia.
  - k) Comerciar-hi fora dels certàmens o d'altres concentracions d'animals vius i d'establiments de venda i de cria autoritzats, llevat de les transaccions entre les persones particulars quan es limitin als seus animals de companyia, no tinguin afany de lucre i es garanteixi el benestar de l'animal.
  - l) Sotmetre'ls a treballs inadequats pel que fa a les característiques dels animals i a les condicions higienicosanitàries.
  - m) Mantenir-los lligats durant gran part del dia o limitar-los de manera duradora el moviment que els és necessari.
  - n) Mantenir-los en locals públics o privats en condicions de qualitat ambiental, lluminositat, soroll, fums i similars que els puguin afectar tant físicament com psicològicament. Matar-los per joc o perversitat o torturar-los.
  - o) L'ús d'animals en espectacles, lluites i altres activitats, si aquestes els poden causar sofriments o poden ser objecte de burles o tractament antinatural, o bé pot ferir la sensibilitat de les persones que els contempen.  
Restaran excloses d'aquesta prohibició aquelles festes i activitats amb animals expressament permeses en la normativa vigent, sota els condicionants que aquesta mateixa normativa determini.
  - p) Alimentar els animals a la via pública i especialment aquells que no tenen propietari conegut, excepte els casos de colònies controlades de gats en espais públics, degudament autoritzades per l'òrgan competent de l'Ajuntament, que seran agrupacions controlades d'animals, degudament esterilitzats.
  - q) L'entrada de gossos en tota mena de locals destinats a la fabricació, emmagatzematge, transport o manipulació d'aliments.
  - r) La circulació o permanència de gossos o altres animals a les instal·lacions esportives públiques.
  - s) Deixar les deposicions fecals dels gossos a qualsevol espai públic. Les persones conductores o, de manera solidària, els propietaris dels animals són responsables de la recollida d'aquestes deposicions.  
En cas que es produeixi la infracció d'aquesta norma, els agents de l'autoritat municipal podran requerir el propietari o la persona que condueixi el gos perquè retiri les deposicions de l'animal.
  - t) Els propietaris d'establiments públics de tota mena, com ara pensions, restaurants, cafeteries i similars, segons llur criteri, poden prohibir l'entrada i la permanència de gossos en llurs establiments. Encara que comptin amb la seva autorització, s'exigirà que tinguin el morrió posat i que vagin subjectats per corretja o cadena.
  - u) Banyar els animals de companyia en fonts, basses o altres llocs on s'estanqui aigua que es pugui trobar en places o jardins públics.
2. Pel que fa als gossos pigall, els seran d'aplicació els preceptes de la normativa vigent sectorial.

### **Article 150. Obligacions**

1. La persona posseïdora d'animals està obligada a evitar-ne la fugida, tant dels exemplars com de les seves cries.
2. Si el local no està tancat de manera adient, de tal manera que no s'impedeixi el pas a persones alienes, s'haurà de col·locar en lloc visible un rètol per advertir del perill de la presència d'un gos vigilant al recinte.
3. El posseïdor d'un animal, sens perjudici de la responsabilitat subsidiària del propietari, és responsable dels danys, els perjudicis i les molèsties que causi a les persones, a les coses, a les vies, espais públics, a altres animals i al medi natural en general, d'acord amb allò que estableix la legislació vigent.
4. Els propietaris o posseïdors de gossos han d'adoptar mesures perquè aquests no embrutin les voravies, zones de vianants, parcs infantils i, en general, qualsevol lloc destinat al trànsit de vianants. Els posseïdors de gossos són responsables de recollir els excrements convenientment, mitjançant bosses de plàstic, paper o recollidor especialment indicat per a aquesta finalitat.
5. Es considera abandonat l'animal de companyia que no vagi acompanyat de cap persona ni dugui cap identificació de l'origen o de la persona que n'és propietària o posseïdora. En aquest supòsit l'Ajuntament o l'ens amb qui delegui es farà càrrec de l'animal i el retindrà fins que sigui cedit, acollit temporalment o adoptat. També té la consideració d'abandonat l'animal de companyia que sigui recollit, dipositat al centre d'acolliment i que no sigui recuperat per la persona propietària o posseïdora, tot i ser avisada, un cop transcorreguts els terminis legalment establerts per a recuperar-lo. Els animals que formen part d'una colònia controlada de gats degudament autoritzada per l'òrgan competent de l'Ajuntament han de ser gestionats d'acord amb el funcionament d'aquestes colònies basat en l'agrupació dels animals, degudament esterilitzats, en espais públics. Aquests animals han de ser identificats, per tal de diferenciar-los dels animals abandonats, mitjançant un sistema de marcatge per poder reconèixer-los com a membres de la colònia. Per tal de realitzar aquest marcatge, caldrà disposar de l'autorització del departament competent en matèria de medi ambient, per motius de maneig.
6. Els procediments de recuperació dels animals abandonats recollits i dipositats al centre d'acolliment, per part dels propietaris o posseïdors, han de ser els adequats a la normativa vigent, tant pel que fa als tràmits com als terminis.
7. L'Ajuntament o, si escau, l'ens local supramunicipal corresponent, s'ha de fer càrrec dels animals abandonats o perduts fins que siguin recuperats, cedits o, si és el cas, sacrificats segons el que estableix la normativa vigent.
8. A les vies públiques, els gossos han d'anar proveïts de corretja o cadena i collar.
9. Han de circular amb morrió tots aquells gossos la perillositat dels quals sigui previsible a causa de la naturalesa i de les característiques previstes per a la legislació vigent.
10. L'ús de morrió pot ésser ordenat per l'autoritat municipal si les circumstàncies ho aconsellen i mentre aquestes durin.

### **Article 151. Traslats d'animals**

1. Els animals han de disposar d'un espai suficient que permeti, com a mínim, que puguin aixecar-se i jeure si se'ls trasllada d'un lloc a un altre. Els mitjans de transport o els embalatges han de ser concebuts per protegir-los de la intempèrie i de les diferències climàtiques fortes.
2. Els animals han de ser abeurats durant el transport i han de rebre una alimentació apropiada a intervals convenients, segons el que s'estableix per via reglamentària.
3. En la càrrega i la descàrrega dels animals, s'ha d'utilitzar un equip adequat per evitar-los danys o sofriments.



#### **Article 152. Recollida d'animals abandonats**

1. Correspon a l'Ajuntament recollir i controlar els animals de companyia abandonats, perduts o ensalvatgits i controlar els animals salvatges urbans, mitjançant la disposició, entre altres infraestructures, d'instal·lacions de recollida d'animals adequades.
2. L'Ajuntament pot delegar la responsabilitat a què fa referència l'apartat anterior a les administracions o entitats supramunicipals, sempre sota el principi de la millora en l'eficiència del servei.
3. Correspon a l'Ajuntaments la captura en viu de gossos, gats i fures ensalvatgits per mètodes d'immobilització a distància.

En els casos en què la captura per immobilització no sigui possible, el departament competent en matèria de medi ambient ha d'autoritzar excepcionalment l'ús d'armes de foc i ha de determinar qui ha d'emprar aquest sistema de captura excepcional.

4. L'Ajuntament o, si s'escau, l'entitat supramunicipal corresponent, es fa càrrec dels animals abandonats o perduts fins que siguin recuperats, aollits temporalment o adoptats.
5. També pot gestionar els gats abandonats mitjançant colònies controlades degudament autoritzades, quan així ho decideixi l'Ajuntament.
6. L'Ajuntament o, si s'escau, l'entitat supramunicipal corresponent, promou directament o mitjançant altres entitats, processos d'adopció d'animals abandonats o perduts.
7. Per si mateixos o mitjançant associacions de protecció i defensa dels animals col·laboradores del departament competent en matèria de medi ambient, l'Ajuntament o els ens locals supramunicipals, han de confiscar els animals de companyia, si hi ha indicis que se'ls maltracta o tortura, si presenten símptomes d'agressions físiques, desnutrició o si romanen en instal·lacions indegudes.

#### **Article 153. Acolliment d'animals**

1. Els centres de recollida d'animals abandonats o perduts han d'atendre les peticions d'acolliment d'animals de companyia.
2. L'acolliment dels animals de companyia s'ha d'ajustar als requeriments següents:
  - a) Els animals han de ser identificats prèviament a l'acolliment.
  - b) Els animals han de ser desparasitats, vacunats i esterilitzats per garantir-ne unes condicions sanitàries correctes.
  - c) Cal lliurar un document on constin les característiques i les necessitats higienicosanitàries, etològiques i de benestar de l'animal.
3. Els centres de recollida d'animals abandonats han de disposar de les corresponents mesures de seguretat a fi de garantir la integritat física i psíquica dels animals, evitar-ne la fugida i limitar el nombre d'animals que conviuen en grups per evitar baralles i propagació de malalties infectocontagioses. El control correspon a l'Ajuntament, tant en centres propis com concertats.

#### **Article 154. Colònies de gats**

1. Per a la creació de colònies de gats controlades s'aplica la metodologia de captura, esterilització i devolució dels animals a la colònia, per tal d'eliminar molèsties i, també, per tal de reduir el nombre d'individus a les colònies, reduir els riscos sanitaris i evitar la superpoblació d'animals.
2. Aquestes mesures tenen com a objectiu, respecte a la població de gats en espais públics, el control demogràfic, mitjançant l'esterilització, la desparasitació dels animals i l'aplicació d'altres mesures veterinàries adients per a garantir el benestar animal i la convivència en harmonia amb els ciutadans.
3. Les operacions que es dugui a terme sobre la colònia les han de realitzar persones formades amb aquesta finalitat. Les esterilitzacions les ha de realitzar personal veterinari qualificat. Totes

les actuacions de manteniment de les colònies s'han de fer amb la mínima pertorbació dels espais públics, del seu estat de neteja i de la convivència amb els ciutadans i ciutadanes.

4. Es promou el fet que aquestes colònies siguin gestionades, sota el control municipal, per associacions de protecció i defensa dels animals o per organitzacions i entitats cíviqes sense finalitat de lucre.
5. La creació d'una colònia controlada de gats ha de ser autoritzada mitjançant decret de l'Alcaldia.

#### **Article 155. Condicions higièniques**

Els propietaris i posseïdors d'animals de companyia tenen l'obligació de mantenir-los en adequades condicions higienicosanitàries, albergar-los en instal·lacions adients, alimentar-los i realitzar els necessaris tractaments sanitaris i de desparasitació el tractament de vacuna, allotjament, alimentació i control.

De la mateixa manera, estan obligats a declarar al facultatiu competent l'existència d'una malaltia contagiosa o transmissible a les persones.

### **CAPÍTOL II. IDENTIFICACIÓ I CONTROL DELS ANIMALS DE COMPANYIA**

#### **Article 156. Identificació i control**

1. El veterinari o veterinària o la persona responsable del marcatge de l'animal ha de lliurar al posseïdor un document acreditatiu d'aquest fet on han de constar, com a mínim, les dades següents: el sistema d'identificació utilitzat i el lloc on s'ha aplicat, el codi d'identificació, les dades de la persona o entitat que realitza aquest marcatge, l'espècie animal i la raça, el sexe i la data de naixement de l'animal.
2. Les persones propietàries o posseïdores d'animals de companyia que proveniguin d'altres comunitats autònomes o de fora de l'Estat i que esdevinguin residents a Catalunya han de validar-ne la identificació i registrar-los.
3. La identificació dels gossos, els gats i les fures constitueix un requisit previ i obligatori per fer qualsevol transacció de l'animal i ha de constar en qualsevol document que hi faci referència. Qualsevol transacció duta a terme sense que hi consti la identificació de l'animal és nul·la i es té per no feta. La nul·litat de la transacció no eximeix la persona posseïdora de les responsabilitats que l'hi puguin correspondre.
4. Els veterinaris i veterinàries que facin vacunacions i tractaments de caràcter obligatori han de portar un arxiu amb la fitxa clínica dels animals atesos, el qual ha d'estar a disposició de les administracions, per portar a terme actuacions dins el seu àmbit competencial. Els veterinaris i veterinàries han d'informar la persona propietària o posseïdora de l'obligatorietat d'identificar el seu animal en cas que pertanyi a una espècie d'identificació obligatòria i no estigui identificat, i també de l'obligatorietat de registrar-lo en el cens del municipi on resideix habitualment l'animal o en el Registre general d'animals de companyia.

#### **Article 157. Cens i registre**

1. L'Ajuntament de Tortosa disposa d'un registre censal municipal d'animals de companyia. Els posseïdors d'animals domèstics de companyia estan obligats a inscriure'ls al registre censal del municipi de residència habitual de l'animal.
2. Per la prestació d'aquest servei, l'Ajuntament percebrà les taxes que assenyali l'ordenança municipal corresponent.
3. La inscripció dels animals de companyia al registre censal municipal i la modificació s'ha de realitzar dins del termini legalment establert en els casos de naixement, mort, nova adquisició o canvi de residència de l'animal.

4. La persona propietària o posseïdora d'un gos, un gat o una fura té un termini de tres mesos des del naixement de l'animal, o de trenta dies des de la data d'adquisició, el canvi de residència, la mort o la modificació d'altres dades incloses en el cens per comunicar-ho al cens municipal general. Prèviament a la inscripció de l'animal en el cens municipal, cal haver-ne dut a terme la identificació d'acord amb el que preveu la normativa aplicable.
5. Les persones propietàries o posseïdores dels animals de companyia resten obligades a comunicar-ne la desaparició a l'ajuntament on estigui censat en un termini de 48 hores, de manera que en quedi constància.

#### **Article 158. Control sanitari**

1. Tots els animals de companyia tenen dret a, o el propietari o posseïdor té el deure d'oferir, les degudes condicions sanitàries. Amb aquesta finalitat, les autoritats administratives poden ordenar l'execució de determinades campanyes sanitàries obligatòries, de la forma i en el moment que determinin.
2. Els propietaris o posseïdors d'animals que hagin causat lesions a persones per motiu d'agressió, estan obligats a:
  - a) Facilitar les dades de l'animal agressor i les seves pròpies a la persona agredida, als seus representants legals i a les autoritats competents que ho sol·licitin.
  - b) Comunicar-ho, en el termini màxim de 24 hores posteriors als fets, a l'Ajuntament i posar-se a disposició de les autoritats municipals.
  - c) Sotmetre l'animal agressor a l'observació veterinària obligatòria en un centre, o en qualsevol consulta veterinària d'exercici lliure, i seguir les disposicions dels serveis veterinaris.
  - d) Presentar a l'Ajuntament  o bé on aquest determini, la documentació sanitària de l'animal i el certificat veterinari de l'observació veterinària, en un termini no superior a 48 hores després de produïda la lesió.
  - e) Comunicar a l'Ajuntament qualsevol incidència que es produeixi (mort de l'animal, robatori, pèrdua, desaparició, trasllat, etc.) durant el període d'observació veterinària.
  - f) Si les circumstàncies ho aconsellen i es considera necessari, l'Ajuntament pot obligar a recloure l'animal agressor al dipòsit d'animals, o en qualsevol centre públic, per realitzar el període d'observació veterinària.
3. Si l'animal té propietari/a conegut/da, les despeses de manteniment aniran a càrrec seu.
4. Si el propietari/a de l'animal agressor no té la documentació adequada, es pot iniciar el corresponent expedient sancionador.
5. Els veterinaris resten obligats a comunicar totes les malalties transmissibles a l'Ajuntament, tal com estigui establert, perquè, independentment de les mesures zoonosanitàries individuals, es posin en marxa les corresponents mesures higienicosanitàries de protecció civil.
6. L'Ajuntament i els veterinaris i veterinàries han de promoure la col·laboració en tot el que es refereixi al control sanitari dels animals de companyia.

#### **Article 159. Nuclis zoològics**

1. S'entén per nuclis zoològics les agrupacions per a l'exhibició d'animals, les instal·lacions per al manteniment d'animals de companyia, els establiments de venda i els centres de cria, els centres de recollida, el domicili dels particulars on es fan vendes o altres transaccions amb animals i els de característiques similars que es determini per via reglamentària. En queden excloses les instal·lacions que allotgen animals que es crien per a la producció de carn, de pell o d'algun altre producte útil per a l'ésser humà, els animals de càrrega i els que treballen en l'agricultura.
2. Els nuclis zoològics han d'acomplir els requisits següents:
  - a) Inscriure'ls en el Registre de nuclis zoològics del departament competent en matèria de medi ambient.
  - b) Portar un llibre de registre oficial, diligenciat per l'administració competent, que reculli de manera actualitzada les dades d'entrada i de sortida dels animals i les dades d'identificació.

- c) Disposar de les condicions higienicosanitàries i de benestar adequades a les necessitats dels animals en els termes establerts per la normativa vigent. Especialment, han de tenir instal·lacions adequades per evitar el contagi en els casos de malaltia, o per tenir-ne, si escau, en períodes de quarantena.
- d) Tenir en lloc visible l'acreditació de la inscripció en el Registre de nuclis zoològics, quan es tracti d'establiments d'accés públic.
- e) Tenir les mesures de seguretat necessàries per evitar la fugida dels animals i els danys a persones, animals, coses, vies i espais públics i al medi ambient, i per evitar danys o atacs als animals.
- f) Disposar d'un servei veterinari encarregat de vetllar per la salut i el benestar dels animals.
- g) Tenir a disposició de l'administració competent tota la documentació referida als animals emplaçats al nucli d'acord amb la legalitat vigent.
- h) Vigilar que els animals s'adaptin a la nova situació, que no presentin problemes d'alimentació ni es doni cap altra circumstància que els pugui provocar danys, i ser els responsables de prendre les mesures adequades en cada cas.
- i) Els animals han de ser venuts d'acord amb els preceptes de la normativa vigent.

### **CAPÍTOL III. LES COMPETÈNCIES MUNICIPALS**

#### **Article 160. Competències de l'Ajuntament**

És competència i deure de l'Ajuntament:

- a) Recollir i controlar els animals domèstics abandonats o perduts i els animals salvatges urbans.
- b) Exercir la funció de vigilància i inspecció dels animals de companyia.
- c) Confeccionar un cens de les espècies d'animals domèstics, gossos, gats i fures.
- d) Vigilar i inspeccionar els establiments de venda, guarda i cria d'animals domèstics, directament o mitjançant convenis amb les associacions de protecció animal o facultatius veterinaris.
- e) Vigilar i inspeccionar els nuclis zoològics amb animals de companyia, especialment els establiments de venda, guarda, recollida i cria, i, si escau, comissar els animals de companyia.
- f) Confiscar, per si mateix o mitjançant associacions, els animals de companyia si hi ha indicis que els maltracten o torturen o si es troben en instal·lacions inadequades; i també en cas que els hagin diagnosticat malalties transmissibles a les persones, per a sacrificar-los si fos necessari. Aquesta facultat també la poden desenvolupar altres administracions competents.

### **CAPÍTOL IV. LES INFRACCIONS I SANCIONS**

#### **Article 161.**

Quant al règim sancionador, s'actua d'acord amb allò que disposa la legislació vigent en matèria d'animals de companyia.

#### **Article 162.**

A la llista de infraccions inclosa a la legislació vigent, s'hi afegix les següents:

Faltes lleus :

- Freqüents molèsties als veïns, havent estat demostrades, sense que els propietaris hi prenguin cap mesura.
- Embrutar qualsevol espai públic amb les deposicions fecals dels animals de companyia.

### **Article 163.**

D'acord amb la legislació vigent aplicable, se seguirà la tramitació del procediment sancionador abreujat per als casos que aquesta mateixa normativa ho permeti.

## **TÍTOL SETÈ: ESTABLIMENT I FUNCIONAMENT D'INSTAL·LACIONS DE RADIOCOMUNICACIÓ**

### **CAPÍTOL I. DISPOSICIONS GENERALS**

#### **Article 164. Objecte**

L'objecte d'aquesta Ordenança és regular la intervenció administrativa per a l'establiment i funcionament d'instal·lacions de radiocomunicació i els elements i equips en el municipi, tenint en compte l'impacte visual, el medi ambient i la població.

#### **Article 165. Àmbit d'aplicació**

Aquesta Ordenança s'aplica a les instal·lacions de transmissió de veu i dades amb antenes radiants susceptibles de generar camps electromagnètics en un interval de freqüència de 10 MHz a 300 GHz que s'emplacin dins el terme municipal.

#### **Article 166. Finalitats**

Aquesta Ordenança té per finalitats bàsiques:

- a) La protecció de la salut dels ciutadans i ciutadanes davant les possibles conseqüències que els camps electromagnètics puguin causar.
- b) La integració de les estacions base de telefonia mòbil i altres estacions de radiocomunicacions en l'entorn, per tal de minimitzar-ne l'impacte ambiental i visual.
- c) Harmonitzar el desenvolupament de les xarxes de telecomunicació amb l'objectiu d'aconseguir un alt nivell de protecció del medi i de la població.

### **CAPÍTOL II. LES INSTAL·LACIONS EXISTENTS I EL PROGRAMA DE DESENVOLUPAMENT DE LA XARXA**

#### **Article 167. Pla de desenvolupament de la xarxa**

1. Les operadores de xarxes de radiocomunicació que ja disposin d'instal·lacions de radiocomunicació en el terme municipal o bé tinguin la previsió de disposar-ne, han de presentar a l'Ajuntament un document informatiu sobre les instal·lacions existents i un programa de desenvolupament de la seva xarxa en el municipi.
2. En cas que es projectin modificacions o ampliacions de la xarxa existent, el programa de desenvolupament de la xarxa s'ha d'actualitzar de forma periòdica el primer trimestre de l'any en curs en què prevegin realitzar les esmentades modificacions o actualitzacions.
3. La presentació i complementació del pla de desenvolupament i /o llur actualització és imprescindible i amb caràcter previ a la presentació de les sol·licituds de llicències i certificats de compatibilitat que puguin instar les operadores interessades per a la ubicació d'instal·lacions en emplaçaments concrets, sí és exigible.

#### **Article 168. Contingut del pla de desenvolupament de xarxa**

1. El pla de desenvolupament de la xarxa haurà de contenir els aspectes que consten expressament a l'article 8 del Decret 148/2001, de 29 de maig, en concret:
  - A. Xarxa d'instal·lacions existents:



- a) Amb caràcter general:
  - i. Esquema general de la xarxa que n'indiqui els nodes: estacions base; controladors d'estacions base; altres elements de la xarxa.
  - ii. Descripció dels serveis prestats i tecnologies utilitzades.
  - iii. Mapa de nivells de cobertura amb caràcter general.
- b) Per a cada emplaçament existent:
  - i. Descripció de les tecnologies utilitzades i característiques de les estacions base i antenes: tipus, fabricant, guany, potencia d'emissió, àrea de cobertura, amplada dels lòbuls vertical i horitzontal, marge de freqüències, diagrama de radiació que indiqui la potencia isotròpica equivalent en la direcció màxima, nombre de canals i freqüència de treball, segons allò que especifica l'Ordre CTE/23/2002, d'11 de gener, que s'estableix condicions per a la presentació de determinats estudis i certificacions per part d'operadors de serveis de radiocomunicacions o la norma aplicable.
  - ii. Un mapa detallat de la zona, amb edificis i alçades, altres instal·lacions de radiocomunicació, vegetació, línies elèctriques, etc. de cada centre transmissor, en un radi de 100 m.
  - iii. Fotomuntatge per mostrar l'impacte visual
  - iv. Plànol de planta i alçat acotat d'ubicació de la instal·lació a la coberta de l'edifici.
  - v. Característiques tècniques del pal de suport.
  - vi. Característiques de la caseta i/o instal·lacions auxiliars.
  - vii. Criteris i solucions per reduir l'impacte visual.

**B. El pla de desenvolupament de la xarxa ha de contenir com a mínim:**

- a) Amb caràcter general
    - i. Esquema general del desenvolupament previst a la xarxa que n'indiqui tots els nodes: estacions base, controladors d'estacions de base i altres elements de la xarxa.
    - ii. Descripció dels serveis que es volen prestar i tecnologies utilitzades.
    - iii. Mapa de nivells de cobertura amb caràcter general que permetin distingir entre la cobertura actual i la cobertura prevista.
    - iv. Modificació de cel·les existents.
    - v. Calendari executiu de les execucions.
  - b) Per a cada emplaçament previst
    - i. Descripció de les tecnologies utilitzades i característiques de les estacions base i antenes.
    - ii. Un mapa detallat de la zona, amb edificis i alçades, altres instal·lacions de radiocomunicació, vegetació, línies elèctriques, etc. de cada centre transmissor en un radi de 100 m.
    - iii. Fotomuntatge per mostrar l'impacte visual
    - iv. Mapa de cobertura prevista per a cada sector, justificació de les necessitats dels nous emplaçaments.
    - v. Característiques tècniques del pal de suport.
    - vi. Característiques de la caseta i/o instal·lacions auxiliars.
    - vii. Justificació de la compartimentació de la infraestructura.
    - viii. Criteris i solucions per reduir l'impacte visual.
2. En tot cas, és necessari acompanyar-ho dels estudis previstos en l'article 8 del R.D. 1066/2001, de 28 de setembre, que aprova el Reglament que estableix condicions de protecció del domini públic radioelèctric, restriccions a les emissions radioelèctriques i mesures de protecció sanitària davant d'emissions radioelèctriques.
3. Els límits d'emissions i distàncies d'aplicació a la banda de telefonia mòbil i a la dels bucles d'accés local, han de ser els que especifica la normativa vigent aplicable.



#### **Article 169. Limitacions de les instal·lacions**

Les instal·lacions de radiocomunicació han de minimitzar l'exposició de les persones als camps electromagnètics, així com l'impacte visual o físic i l'impacte mediambiental.

#### **Article 170. Criteris d'aplicació**

1. Les normes d'ordenació establertes en aquesta Ordenança han de ser interpretades i aplicades en el marc del conjunt de normes reguladores de les telecomunicacions, de l'actuació municipal i, especialment, de les determinacions previstes al planejament urbanístic.
2. En cas de dubte, la interpretació de les normes d'aquesta Ordenança s'ha de fer en el sentit d'aconseguir amb més intensitat l'assoliment d'un nivell alt de protecció del medi i de la població, garantir la integració de les instal·lacions en el paisatge urbà i en l'entorn en què se situen i afavorir el desplegament de les infraestructures que produeixin un menor impacte visual i ambiental, sempre d'acord amb la normativa vigent aplicable

#### **Article 171. Normes de protecció de la salut i del medi ambient**

Les instal·lacions de radiocomunicació objecte d'aquesta Ordenança han d'acomplir els límits d'exposició a les emissions radioelèctriques i les distàncies de protecció contingudes a la normativa aplicable.

#### **Article 172. Restriccions en els emplaçaments protegits o sensibles**

1. La possibilitat d'autorització de les instal·lacions de radiocomunicació en edificis, conjunts o espais protegits per instruments de planejament urbanístic o per resolucions o declaracions realitzades d'acord amb el que disposa la legislació del patrimoni cultural i d'espais naturals protegits, i les situades a una distància en què la seva implantació pertorbi des del punt de vista visual o estètic els valors que han estat objecte de protecció, resten restringides a:
  - a) L'acreditació de la impossibilitat de cobrir les necessitats dels serveis de comunicacions sense haver de realitzar instal·lacions en l'àrea, espai, edifici o element protegit.
  - b) L'informe dels tècnics municipals que justifiqui que no s'alteren ni es perjudiquen de manera greu els valors objecte de protecció.
  - c) La justificació per part de l'operador que han adoptat totes les mesures per minimitzar l'impacte respecte als valors objecte de protecció, si no és possible eliminar-lo.
  - d) L'emissió dels informes exigits per la legislació urbanística, de patrimoni cultural i d'espais naturals.
2. Criteris per establir l'obligació de compartir l'emplaçament o les instal·lacions
  - a) Si ho aconsellen raons urbanístiques, mediambientals o paisatgístiques, l'Ajuntament ha de promocionar la compartició d'emplaçaments entre diferents operadors.
  - b) La decisió d'obligar a compartir es fonamenta en la informació de les instal·lacions existents i del programa de desplegament, l'impacte mediambiental i visual, l'afectació sobre la salut de les persones, les previsions d'aquesta Ordenança, dels instruments de planejament i de les ordenances urbanístiques.
  - c) Cal establir l'obligació de compartir si, un cop valorats els factors anteriors resulta més adequat per a l'assoliment d'un nivell més alt de protecció del medi i de la població, per garantir millor la integració de les instal·lacions en l'entorn o per afavorir el desplegament de les infraestructures que produeixin un menor impacte visual i ambiental sobre l'entorn.
  - d) S'entén que hi concorren raons urbanístiques que obliguen a compartir emplaçaments o infraestructures en els següents casos:
    - i. En els àmbits en què el corresponent planejament ho prevegi específicament.
    - ii. Si s'emplacen sobre terrenys qualificats com a sistemes de serveis tècnics.
    - iii. Si la implantació es proposa sobre una edificació segons volumetria específica en què el projecte d'edificació contempla la integració d'aquests elements tècnics de manera conjunta.

- e) No procedeix la compartició d'emplaçaments o d'infraestructures si l'impacte visual és superior al fet d'implantar les instal·lacions separatament.
- f) Amb la compartició no podran ultrapassar-se els nivells de referència establerts per les normes sectorials aplicables, tenint en compte el funcionament conjunt de totes les instal·lacions. Els successius operadors finals han d'acreditar l'acompliment d'aquest requisit.
- g) Per adoptar la decisió de compartir emplaçaments es ponderarà els interessos en presència, i s'incorporaran al procés de ponderació d'interessos les alegacions dels operadors en relació amb la dificultat o la impossibilitat tècnica i l'impacte en emplaçaments separats o en forma conjunta de les instal·lacions i l'activitat.
- h) Els operadors d'infraestructures han de fomentar i promoure la compartició d'infraestructures on sigui viable des dels punts de vista tècnic, urbanístic i ambiental, d'acord amb els principis d'objectivitat, transparència, publicitat, proporcionalitat i igualtat de tracte entre operadors.

### **CAPÍTOL III. INTERVENCIÓ ADMINISTRATIVA**

#### **Article 173. Classificació de les instal·lacions de radiocomunicació**

Segons la Llei 20/2009, de 4 de desembre, de prevenció i control de les activitats, i la Llei 12/2012, de 26 de desembre, de mesures urgents de liberalització del comerç i de determinats serveis, o la normativa que les substitueixi, les instal·lacions de radiocomunicació: Emplaçades en la demarcació urbana o en espais inclosos en el Pla d'espais d'interès natural, o que d'acord amb el planejament urbanístic municipal siguin qualificats d'especial protecció, se sotmeten al règim de llicència ambiental.

- a) Emplaçades en la demarcació urbana, amb una superfície inferior als 300 m<sup>2</sup>, se sotmeten al règim de comunicació, sempre que la potència isòtropa radiada equivalent (PIRE) sigui inferior a 100 watts. En cas que la potència radiada sigui superior a 100 watts, han de seguir el règim de llicència ambiental prevista a l'apartat a) d'aquest mateix article.
- b) Emplaçades en la demarcació no urbana, se sotmeten al règim de comunicació.

#### **Article 174. Constitució de fiança**

L'Ajuntament pot reclamar una fiança en concepte de garantia per a l'assumpció dels riscos corresponents per part dels operadors.

#### **Article 175. Controls inicials i periòdics**

Les instal·lacions de radiocomunicació s'han de sotmetre a les actuacions de control preceptives previstes en la reglamentació sectorial vigent aplicable

### **CAPÍTOL IV. RÈGIM SANCIONADOR**

#### **Article 176. Obligacions dels titulars de l'activitat**

Els titulars de l'activitat de radiocomunicació estan obligats a:

- a) Sotmetre l'activitat als controls mediambientals preceptius establerts per aquesta Ordenança i a tots aquells que hi pugui haver d'acord amb la normativa sectorial aplicable.
- b) Facilitar l'accés del personal acreditat a la instal·lació, incloent-hi el de l'Ajuntament, en el mateix moment que sigui requerit.
- c) Facilitar el muntatge de l'equip i els instruments que siguin necessaris per realitzar els mesuraments, les proves, els assajos i les comprovacions necessàries.

- d) Posar a disposició del personal acreditat la informació, la documentació, els equips o els elements que siguin necessaris per a dur a terme l'actuació de control.
- e) Permetre al personal acreditat la presa de mostres suficients per realitzar les anàlitzes i les comprovacions corresponents.
- f) Permetre al personal acreditat la utilització dels instruments i els aparells que l'empresa utilitzi per a l'autocontrol.
- g) En les condicions establertes pel planejament urbanístic del municipi i la normativa sectorial aplicable, facilitar a les operadores que ho sol·licitin, la compartició de l'emplaçament on està ubicada la instal·lació habilitada, així com la de les infraestructures necessàries, incloent-hi el dret a la interconnexió per a l'establiment de la mateixa xarxa per part de l'operadora entrant.
- h) Acomplir el conjunt de deures, exigències i condicions establertes en aquesta normativa, en el planejament urbanístic municipal i el conjunt de normativa urbanística i ambiental aplicables.
- i) Acomplir el conjunt de deures, exigències i condicions establertes per la legislació sectorial aplicable en matèria de telecomunicacions.
- j) Mantenir les instal·lacions en perfecte estat de conservació i seguretat i que compleixin totes les determinacions i mesures addicionals imposades a la llicència.

#### **Article 177. Règim d'infraccions i sancions**

Les activitats objecte de regulació en aquesta ordenança resten subjectes al règim d'infraccions i sancions que estableix en la legislació urbanística, en la Llei 20/2009, de 4 de desembre, de prevenció i control ambiental de les activitats, i la legislació de telecomunicacions, així com la successiva legislació aplicable.

### **TÍTOL VUITÈ: SANEJAMENT I ABOCAMENT D'AIGÜES RESIDUALS A XARXA INDIRECTA CONNECTADA AL RIU EBRE**

#### **CAPÍTOL I. DISPOSICIONS GENERALS**

##### **Article 178. Objecte**

1. L'objecte d'aquest títol és regular, els abocaments d'aigües residuals d'activitats econòmiques a xarxa indirecta connectada al riu Ebre en l'àmbit de les competències municipals, les normes, els criteris, i el règim jurídic d'intervenció administrativa de l'autorització.
2. També és objecte d'aquest títol la definició dels límits qualitatius i condicions que hauran d'acomplir aquests abocaments d'aigües residuals.

##### **Article 179. Finalitat**

El títol té com a objectiu regular un sistema d'intervenció administrativa eficaç per a ajudar a assolir un alt nivell de protecció de les persones i del medi ambient i un desenvolupament sostenible.

##### **Article 180. Àmbit d'aplicació**

Resten sotmeses a règim d'autorització administrativa els abocaments d'aigües residuals a la xarxa indirecta connectada al riu Ebre, produïts per activitats econòmiques que es pretengui implantar o que estiguin implantades dintre del terme municipal de Tortosa.

##### **Article 181 Definicions**

En aquest capítol, s'entén per:

1. **Aigües residuals.** Són les aigües a les quals s'ha alterat alguna de les característiques naturals en haver estat utilitzades i que, procedents d'activitats econòmiques, s'aboquen a la xarxa indirecta.
2. **Aigües residuals assimilables a domèstiques.** Són les aigües procedents d'activitats econòmiques i que, per la seva naturalesa són assimilables a les aigües residuals domèstiques.
3. **Abocament a la xarxa indirecta connectada al riu Ebre.** És l'abocament que es fa en qualsevol punt d'una xarxa de clavegueram gestionada per l'Ajuntament de Tortosa i que finalment es connecta al riu Ebre, sense el pas intermedi de depuració mitjançant una estació depuradora d'aigües residuals.
4. **Modificació substancial.** Qualsevol modificació de l'establiment, les instal·lacions o l'activitat autoritzada que pugui tenir repercussions en la seguretat, la salut de les persones o el medi ambient.
5. **Modificació no substancial.** Qualsevol canvi que no sigui considerat substancial. Els serveis tècnics municipals avaluaran i es pronunciaran sobre la substancialitat o no del canvi.
6. **Arqueta de registre.** És la construcció d'obra de fàbrica o de formigó prefabricat situada a cada ramal de descàrrega dels abocaments d'aigües residuals, destinada a inspeccionar-los i controlar-los.
7. **Ramal.** És el conducte subterrani, col·locat habitualment de forma transversal a la via pública, que serveix per a conduir les aigües residuals i pluvials des de qualsevol tipus d'edificació fins al clavegueram municipal, i que té l'inici en el límit de la parcel·la amb la via pública.

#### **Article 182. Règim d'intervenció municipal**

Correspon a l'Ajuntament exercir, d'ofici o instància de part, el control de l'acompliment d'aquest capítol, exigir l'adopció de les mesures correctores necessàries, assenyalar limitacions i prohibicions, ordenar les inspeccions necessàries i aplicar i executar les sancions corresponents.

## **CAPÍTOL II. ABOCAMENTS D'AIGÜES RESIDUALS A LA XARXA INDIRECTA CONNECTADA AL RIU EBRE : REGIM D'AUTORITZACIÓ**

#### **Article 183. Autorització d'abocament d'aigües residuals a la xarxa indirecta connectada al riu Ebre**

1. Quant a l'autorització d'abocament d'aigües residuals a la xarxa indirecta connectada al riu Ebre, s'actua d'acord amb allò que disposa la legislació vigent en la matèria. En tot cas, les autoritzacions d'abocament han d'establir les condicions en què s'ha de fer l'abocament, concretant especialment:
  - a) Origen de les aigües residuals i localització geogràfica del punt de l'abocament.
  - b) El cabal i els valors límit d'emissió de l'efluent d'acord la normativa aplicable.
  - c) Les instal·lacions de depuració i evacuació que l'Agència Catalana de l'Aigua consideri suficients per acomplir les exigències de qualitat de l'aigua del mitjà receptor.
  - d) Les dates d'inici i acabament de les obres i instal·lacions.
  - e) Els elements de control de les instal·lacions de depuració i els sistemes de mesura del cabal i presa de mostres, així com la periodicitat en què és obligatori analitzar i acreditar els paràmetres i condicions de l'abocament.
  - f) El termini de vigència de l'autorització.
  - g) La quantia del cànon de control d'abocaments, especificant-ne el preu unitari i els components.
  - h) Les causes de modificació i revocació de l'autorització.
  - i) Les actuacions i mesures que el titular de l'autorització ha de dur a terme en casos d'emergència com a protocol d'actuació.
  - j) Si fos el cas, l'establiment de programes de reducció de la contaminació per la progressiva adequació de les característiques de l'abocament als valors límit d'emissió i els terminis.
2. La documentació tècnica que cal adjuntar a la sol·licitud d'autorització dels abocaments d'aigües residuals a la xarxa indirecta connectada al riu Ebre la defineix l'annex d'aquest capítol.

3. La documentació tècnica ha d'estar signada per tècnic o tècnica competent
4. Els límits qualitatius i les condicions que han d'acomplir els abocaments d'aigües residuals els defineix l'annex d'aquest capítol.

#### **Article 184. Supòsits de revisió de les autoritzacions d'abocament d'aigües residuals**

L'Ajuntament de Tortosa pot revisar les autoritzacions en els següents casos:

- a) Quan esdevinguin circumstàncies que, en cas d'haver-se donat abans, han justificat la denegació o l'atorgament en termes diferents.
- b) Quan es produeixi una millora en les característiques de l'abocament o una variació en el volum, i així ho sol·liciti l'interessat.
- c) Per adequar l'abocament a les normes de qualitat ambiental corresponents.

#### **Article 185. Tramitació administrativa de les modificacions en els abocaments d'aigües residuals**

1. Els usuaris que pretenguin introduir modificacions substancials que afectin el vector aigua un cop autoritzada l'activitat d'acord amb la normativa d'intervenció i les ordenances d'aplicació, han de sol·licitar una nova autorització seguint el mateix procediment que el de l'autorització inicial de l'abocament d'aigües residuals.
2. La documentació que cal adjuntar a la comunicació d'una modificació no substancial constar de:
  - a) Justificació tècnica de la no substancialitat del canvi.
  - b) Certificació tècnica acreditativa que el canvi compleix tots els requisits ambientals exigibles i altres requisits preceptius, d'acord amb la legislació aplicable.
  - c) Documentació gràfica del canvi.
3. Un cop presentada aquesta documentació, els serveis municipals han de verificar-ne formalment la suficiència i idoneïtat per a comprovar si s'ajusta als requisits normatius i es pronunciaran sobre la substancialitat de la modificació.
4. Si aquesta verificació resulta desfavorable, tant pel que fa a la suficiència i idoneïtat de la documentació com pel que fa si la modificació es consideren substancials, cal notificar a la persona peticionària les mancances observades i donar-li un termini de 10 dies perquè les esmeni o aportï els documents preceptius, amb la indicació que, si no ho fa, el procediment es considerarà desistit.

#### **Article 186. Validesa de l'autorització d'abocament**

L'autorització d'abocament té la validesa que fixa la mateixa autorització.

#### **Article 187. Pèrdua de l'autorització d'abocament**

1. Prèvia audiència, l'Ajuntament deixa sense efecte l'autorització d'abocament d'aigües quan:
  - a) L'autorització que empara l'activitat generadora de les aigües residuals perd l'eficàcia.
  - b) L'usuari fa els abocaments sense complir les limitacions o prohibicions especificades en aquest títol o les establertes a l'autorització.
2. La pèrdua de l'autorització d'abocament implica la prohibició absoluta de fer abocaments a la xarxa de clavegueram i faculta l'Ajuntament, prèvia audiència als interessats, per dur a terme les actuacions necessàries per a impedir de forma efectiva els abocaments, fins i tot el tall indefinit del subministrament municipal d'aigua potable.



### **CAPÍTOL III. INSPECCIÓ I CONTROL**

#### **Article 188. Atribucions de l'Ajuntament.**

Correspon a l'Ajuntament exercir el control de l'acompliment d'aquest capítol, exigir l'adopció de les mesures preventives o correctores necessàries, assenyalar limitacions, fer totes les inspeccions necessàries i aplicar les sancions corresponents en cas d'incompliment.

#### **Article 189. Actuació inspectora.**

1. Poden ser objecte d'inspecció les activitats o instal·lacions els abocaments d'aigües residuals de les quals puguin afectar el sistema públic de sanejament i el seu funcionament.
2. L'actuació inspectora s'inicia:
  - a) D'ofici, a conseqüència de la iniciativa de l'òrgan competent, de l'inspector si aprecia un incompliment de les normes reguladores dels abocaments o per ordre superior.
  - b) En virtut de denúncia.
3. L'actuació inspectora pot anar a càrrec dels tècnics municipals designats, pels agents de la Policia Local, per personal tècnic de la Generalitat de Catalunya i per personal d'entitats de control autoritzades pel Departament de Medi Ambient i Habitatge de la Generalitat de Catalunya; podran accedir a qualsevol local, instal·lació o establiment de titularitat pública o privada.
4. Les visites d'inspecció poden ser dutes a terme durant el procediment administratiu regulat per aquesta Ordenança o en qualsevol moment de l'exercici de l'activitat.

#### **Article 190. Facultats del personal inspector.**

1. El personal inspector té atribuïdes les següents facultats:
  - a) Accedir a les instal·lacions que generen aigües residuals.
  - b) Accedir a la resta d'instal·lacions que, directament o indirectament, tinguin relació amb el procés de producció, tractament, evacuació o recirculació d'aigües residuals com arquetes, dipòsits, basses o d'altres, o que suposin un risc per al sistema, així com als documents i les instal·lacions relacionades amb el subministrament, consum d'aigua i control de qualitat dels abocaments, i portar a terme les anàlisis que consideri adients.
  - c) Prendre mostres d'aigües residuals, així com d'aigües de procés relacionades amb l'abocament o per a la comprovació de les dades declarades per l'interessat davant l'Administració.
  - d) Mesurar els cabals abocats.
  - e) Fer fotografies o altres tipus d'imatges gràfiques, sens perjudici del que disposa la normativa sobre el secret industrial i comercial i la propietat industrial.
  - f) Requerir tota la informació i documentació que sigui necessària per a l'acompliment de les seves funcions.
2. El resultat de les inspeccions i de les mostres que s'ho obtinguin s'ha de documentar en una acta d'inspecció per a la pràctica de les actuacions que se'n derivin o per a la incorporació, si s'escau, a un expedient en tràmit.

#### **Article 191. Obligacions del personal inspector.**

El personal inspector té l'obligació de:

- a) Informar les persones interessades sobre els requisits que, d'acord amb aquest Capítol, han d'acomplir tots els abocaments.
- b) Observar el respecte i la consideració pertinents a les persones interessades.
- c) Identificar-se i acreditar-se davant del/de la titular de les instal·lacions inspeccionades i comunicar-li l'objecte de les actuacions.
- d) Informar els interessats i interessades dels drets i deures en relació amb els fets objecte d'inspecció.



- e) Obtenir tota la informació necessària respecte als fets objecte d'inspecció i de qui en té la responsabilitat.

#### **Article 192. Obligacions de la persona titular de les instal·lacions.**

Els o les responsables i els o les titulars dels locals, establiments, instal·lacions o activitats tenen l'obligació de permetre-hi l'accés i facilitar la tasca inspectora, han de col·laborar amb el personal inspector en el desenvolupament de les seves tasques; concretament han de:

- a) Permetre l'accés de l'inspector o inspectora i del personal col·laborador a les seves instal·lacions sense dilació.
- b) Subministrar la informació que els requereixi per l'inspector o inspectora.
- c) Permetre la presa de mostres i la utilització dels instruments i aparells, inclosos els que l'empresa utilitza amb finalitats d'autocontrol.

#### **Article 193. Procediment d'inspecció.**

1. Les actuacions inspectores s'han de realitzar en presència de la persona titular o de la representació de l'empresa.
2. En absència de les persones indicades en l'apartat anterior, l'actuació inspectora s'ha de dur a terme amb alguna persona present a les instal·lacions, preferentment amb les que exerceixin un càrrec directiu o un treball qualificat.
3. La negativa o impossibilitat de la persona titular de les instal·lacions o de la seva representació d'estar present durant la pràctica de l'actuació inspectora no és obstacle per a la seva realització, tot i que s'ha de fer constar aquesta circumstància en l'acta d'inspecció.

#### **Article 194. Documentació de les actuacions.**

Les actuacions practicades s'han de documentar en la corresponent acta d'inspecció, que ha d'aixecar el personal inspector d'acord l'article 191 del present Títol, en la qual hauran de constar, com a mínim, les següents informacions:

- a) Identificació de la persona interessada (nom, adreça, NIF).
- b) Identificació del personal inspector actuant.
- c) Dades de l'objecte o activitat inspeccionada.
- d) Motiu de la inspecció.
- e) Signatura i segells identificatius de les parts implicades.
- f) Cal fer-hi constar que es rebutja l'acta d'inspecció, en cas que el representant es negui a signar l'acta d'inspecció.
- g) Cal fer-hi constar la negativa o impossibilitat de la persona titular de les instal·lacions, o de la representació, d'estar present durant la pràctica de l'actuació inspectora, en cas que així sigui.
- h) Quan hi hagi una presa de mostres, indicació del precintat de la mostra, de si s'accepta o no la mostra contradictòria per part de la persona interessada, que la informen de les anàlitzes que s'hi portaran a terme i del procediment de l'anàlisi diriment.

### **CAPÍTOL IV. SITUACIONS D'EMERGÈNCIA**

#### **Article 195. Definició.**

1. S'entén que hi ha una situació d'emergència o perill si, a causa d'un accident a les instal·lacions, es produeix, o hi ha risc imminent de produir-se, un abocament inusual a la xarxa de clavegueram municipal potencialment perillós per a la seguretat física de les persones, les instal·lacions, l'estació depuradora o la mateixa xarxa.

2. També s'entén aquesta situació d'emergència si els cabals excedeixen el doble del cabal punta definit a l'annex d'aquest capítol.

#### **Article 196. Comunicació d'una situació d'emergència.**

1. Davant d'una situació d'emergència o perill, qui tingui la titularitat de la instal·lació ha de comunicar amb caràcter immediat el fet a l'Ajuntament de Tortosa i/o a la Policia Local, així com a l'Estació depuradora receptora de l'efluent, amb indicació de la situació produïda per tal d'evitar o minimitzar els danys que s'hi pugui provocar.
2. Un cop establerta la comunicació, el titular haurà d'indicar:
  - a) Nom i emplaçament de l'activitat.
  - b) Responsable i telèfon de contacte.
  - c) Productes i quantia que s'hi han abocat.
  - d) La informació continguda a les respectives fitxes de seguretat dels productes abocats.
3. En un termini màxim de tres dies, la titularitat de la instal·lació haurà de trametre a l'Ajuntament de Tortosa un informe detallat de l'incident per tal de permetre als serveis tècnics municipals una correcta interpretació del fet imprevist i una adequada valoració de les conseqüències. En aquest informe, hi hauran de figurar, com a mínim, les següents dades:
  - a) Identificació de l'empresa.
  - b) Raó social.
  - c) Situació de la instal·lació on s'ha produït l'incident.
  - d) Data, hora i causa de l'incident.
  - e) Cabal, matèries abocades i correccions realitzades *in situ* per l'usuari.
  - f) Hora i manera en què es va comunicar la incidència.

### **CAPÍTOL V. RÉGIM SANCIONADOR**

#### **Article 197. Règim sancionador.**

Quant al règim sancionador, s'ha d'actuar d'acord amb allò que disposa la vigent normativa en la matèria.

#### **Article 198. Mesures cautelars.**

1. En el cas de vulneració de les disposicions d'aquest capítol, i amb independència de la imposició de les sancions procedents d'acord amb el règim sancionador, l'Ajuntament de Tortosa pot adoptar alguna o algunes de les mesures següents:
  - a) En el cas dels abocaments d'aigües residuals a la xarxa indirecta connectada al riu Ebre que es realitzin sense la preceptiva autorització, si es constata el risc d'una afecció greu al medi ambient, a la seguretat o a la salut de les persones, l'Alcalde pot ordenar, en la tramitació del procediment sancionador, la suspensió de l'abocament fins que es disposi de la preceptiva autorització i, si s'escau, fins que s'hagin aplicat les necessàries mesures preventives o correctores als establiments o llurs instal·lacions.
  - b) Ordenar la suspensió provisional dels treballs d'execució d'obres o instal·lacions que contradiguin les disposicions d'aquest títol o que siguin realitzats indegudament.
  - c) Requerir a l'usuari perquè, dins del termini que li assenyali, introdueixi les mesures tècniques necessàries que garanteixin l'acompliment de les prescripcions d'aquest Capítol.
  - d) Ordenar a l'usuari que, en el termini que li indiqui, repari i reposi les obres i instal·lacions a l'estat anterior i porti a terme la demolició d'allò que fou construït o instal·lat indegudament.
  - e) Impedir els usos indeguts de les instal·lacions per als quals no s'hagi obtingut permís, o que no s'ajusten a les condicions pròpies o a la regulació continguda en aquest capítol.

- f) Ordenar la clausura o el precintatge de les instal·lacions d'abocament, en cas que no sigui possible tècnicament o econòmicament evitar el dany mitjançant les oportunes mesures correctores.
  - g) El tall preventiu del subministrament municipal d'aigua potable per tal d'evitar la continuïtat de l'abocament no desitjat.
2. Les mesures esmentades en l'apartat anterior d'aquest article es poden adoptar amb reserva de la resolució definitiva que s'adopti, simultàniament a la incoació del procediment sancionador, en algun moment de la instrucció, i s'han de mantenir de manera contínua fins a la resolució del procediment.

## **CAPÍTOL VI. TAXES**

### **Article 199. Taxes.**

La prestació dels serveis administratius relacionats amb els procediments definits en aquesta Ordenança merita les taxes fixades per les corresponents ordenances fiscals.

## ANNEX : DOCUMENTACIÓ TÈCNICA, LÍMITS QUALITATIUS I CONDICIONS.

1. La documentació tècnica que cal adjuntar a la sol·licitud d'autorització dels abocaments d'aigües residuals a la xarxa indirecta connectada al riu Ebre és la següent :

- a) Característiques de l'activitat que causa de l'abocament.
- b) Localització exacta del punt on es produirà l'evacuació, injecció o dipòsit de les aigües o productes residuals en un ortofotomapa 1:5.000 de l'Institut Cartogràfic de Catalunya o en un mapa topogràfic 1:5.000 de l'Institut Cartogràfic de Catalunya, amb especificació de les coordenades UTM i del nom de la llera pública receptora de l'abocament o dels abocaments.
- c) Característiques quantitatives, qualitatives i temporals de l'abocament/dels abocaments. (amb indicació de tots els valors dels paràmetres contaminants d'aquests)
- d) Descripció succinta de les instal·lacions de depuració o eliminació i de les mesures de seguretat per evitar abocaments accidentals, així com dels instruments de control.
- e) Cabal màxim que pot tractar l'estació depuradora.
- f) Projecte d'obres i instal·lacions de depuració i eliminacions que, si fos el cas, serien necessàries per tal que el grau de depuració fos l'adequat per a la consecució dels valors límits d'emissió de l'abocament, tenint en compte les normes de qualitat ambiental determinades pel medi receptor i realitzat per un/a tècnic/a competent.

2. Els límits qualitatius i les condicions que haurà d'acomplir l'abocament són aquests:

Paràmetre	Límit
pH	5,5 - 9,5
DQO <sub>nd</sub>	160 mgO <sub>2</sub> /L
DBO <sub>5</sub>	40 mg/L
MES	80 mg/L
Nitrogen orgànic i amoniacal	35 mg/L
Amoni	15 mg/L
Olis i greixos	15 mg/L
Detergents totals	1,5 mg/L
Clorurs	1.000 mg/L
Sulfats	1.000 mg/L
Fòsfor total	10 mg/L
Hidrocarburs totals	2 mg/L
Matèries inhibidores	20 equitox
AOX	0,5 mg/L
Color (1:20)	Inapreciable
Índex de fenols	0,5 mg/L
Bor	2 mg/L
Plom	0,2 mg/L
Coure	0,5 mg/L
Zinc	4 mg/L
Níquel	1 mg/L
Crom total	2 mg/L
Crom VI	0,3 mg/L
Fluorurs	8 mg/L

3. En funció dels objectius de qualitat i/o requisits normatius, aquests límits són susceptibles de modificació per part de l'Ajuntament de Tortosa. Els valors definitius dels límits els fixaran les corresponents autoritzacions d'abocament d'aigües residuals.

4. Les freqüències d'autocontrol dels paràmetres les definiran també les corresponents autoritzacions d'abocament d'aigües residuals.

5. Els cabals punta abocats a la xarxa no podran excedir del sèxtuple (6 vegades) en un interval de quinze minuts, o del quàdruple (4 vegades) en una hora, del valor mitjà diari.
6. En els casos que ho consideri pertinent, en funció de les dades de què disposi i amb resolució raonada i motivada l'Ajuntament de Tortosa, pot exigir a un usuari determinat l'adopció de mesures especials de seguretat, a fi de prevenir accidents que puguin suposar un abocament incontrolat a la xarxa de clavegueram municipal de productes de caràcter perillós, inclosa la limitació dels cabals amb basses de laminació o mesuradors de cabal en continu connectats telemàticament a la depuradora receptora de l'efluent.
7. Els i les titulars de l'autorització han de disposar d'una arqueta de registre en el tram de conducció fora del recinte de l'activitat, per a cada punt d'abocament, de fàcil accés i que permeti l'aforament i la presa de mostres en tot moment. Aquesta haurà de tenir un volum mínim d'1 m<sup>3</sup>.
8. Per al tractament de les aigües residuals assimilables a domèstiques, les activitats i llurs establiments hauran de disposar de fosses sèptiques tipus fossa-filtre (decantador-digestor amb filtre biològic) d'oxidació total, dimensionada per al nombre d'habitants equivalents igual al nombre de treballadors/res. Les persones sollicitants dels permisos d'abocament poden proposar tractaments diferents per a les aigües residuals assimilables a domèstiques, que poden ser admesos a la corresponent autorització d'aigües residuals.
9. Les persones usuàries de la xarxa de clavegueram municipal han de fer, si s'escau, el pretractament necessari de les seves aigües residuals per acomplir els límits establerts en aquest annex. Aquestes instal·lacions de pretractament i de seguretat dels abocaments d'aigües residuals han de ser construïdes, explotades i mantingudes pel mateix usuari, per ell mateix o per una agrupació d'usuaris, sempre que aquesta estigui legalment constituïda.

#### **DISPOSICIÓ ADDICIONAL**

Les activitats legalitzades abans de l'entrada en vigor d'aquesta ordenança estan exemptes de l'acompliment dels següents articles, sempre que no els sigui exigint de manera justificada pels serveis tècnics municipals:

- a) article 87
- b) article 91
- c) article 107
- d) article 108
- e) annex 8 del títol quart

#### **DISPOSICIÓ DEROGATÒRIA**

Queden derogades les següents ordenances municipals:

1. Ordenança municipal per a la protecció del medi ambient contra l'emissió de sorolls.
2. Text refós de l'ordenança municipal reguladora de la tinença d'animals de companyia.
3. Ordenança reguladora del règim jurídic d'Intervenció administrativa dels abocaments d'aigües residuals a xarxa indirecta connectada al riu Ebre.
4. Qualsevol altra disposició municipal d'igual o inferior rang que s'oposi, contradigui o resulti incompatible amb el contingut d'aquesta Ordenança.